

KVS DIRECT RECRUITMENT EXAMINATIONS
(Candidate Response Sheet)

Roll Number	
Name of the Candidate	
Examination Name	KVS KP TGT Science
Exam Date & Time	12-02-2023 03:00:00

Subject : GE_Q01-Q10_KPTGTSCI

Question ID:- 11

FIDELITY

Choose the word similar in meaning to the one given above :

- (1) Fame
- (2) Loyalty
- (3) Affection
- (4) Joy

Options:-

- .1, Option ID :- 41,
- . 2, Option ID :- 42,
- . 3, Option ID :- 43,
- . 4, Option ID :- 44,

Answer Given:- 2, Option ID : -42

Question ID:- 12

IMPENDING

Choose the word similar in meaning to the one given above :

- (1) Incidental
- (2) Interesting
- (3) Serious
- (4) Imminent

Options:-

- .1, Option ID :- 45,
- . 2, Option ID :- 46,
- . 3, Option ID :- 47,
- . 4, Option ID :- 48,

Answer Given:- 3, Option ID : -47

Question ID:- 13

Identify the Part of Speech of the underlined word in the following sentence.

He bought me a walking stick.

- (1) Noun
- (2) Verb
- (3) Adjective
- (4) Adverb

Options:-

- .1, Option ID :- 49,
- . 2, Option ID :- 50,
- . 3, Option ID :- 51,
- . 4, Option ID :- 52,

Answer Given:- 3, Option ID : -51

Question ID:- 14

He gave me a beautiful book.

Choose the option in which the above sentence has been changed into Passive Voice :

- (1) A beautiful book was given to me by him.
- (2) A beautiful book was given to me.
- (3) I was given a beautiful book.
- (4) I have been given a beautiful book.

Options:-

- .1, Option ID :- 53,
- . 2, Option ID :- 54,
- . 3, Option ID :- 55,
- . 4, Option ID :- 56,

Answer Given:- 1, Option ID : -53

Question ID:- 15

He said to me, "Will you please help me ?"

Choose the option in which the above sentence has been changed into Indirect Speech :

- (1) He requested me if I will help him.
- (2) He asked me if I would please help him ?
- (3) He requested me if I would help him.
- (4) He asked me if I shall help me.

Options:-

- .1, Option ID :- 57,
- . 2, Option ID :- 58,
- . 3, Option ID :- 59,
- . 4, Option ID :- 60,

Answer Given:- 3, Option ID : -59

Question ID:- 16

Rearrange the following jumbled words/phrases into a meaningful and grammatically correct sentence.

- (A) her second one
- (B) her mother
- (C) child,
- (D) to another
- (E) gave birth

- (1) ACBDE
- (2) BEDCA
- (3) CEBDA
- (4) DACEB

Options:-

• 1, Option ID :- 61,

• 2, Option ID :- 62,

• 3, Option ID :- 63,

• 4, Option ID :- 64,

Answer Given:- 2, Option ID : -62

Question ID:- 17

Identify the part of the followings in which there is an error.

Ram told/ me that/ he has/ lost his book.

(a) (b) (c) (d)

- (1) (a)
- (2) (b)
- (3) (c)
- (4) (d)

Options:-

• 1, Option ID :- 65,

• 2, Option ID :- 66,

• 3, Option ID :- 67,

• 4, Option ID :- 68,

Answer Given:- 3, Option ID : -67

Question ID:- 18

Fill in the blank in the sentence given below by choosing option out of the one that follow.

You should be sure that he won't _____ his word.

- (1) put up with
- (2) go back on
- (3) put out of
- (4) run away with

Options:-

• 1, Option ID :- 69,

• 2, Option ID :- 70,

. 3, Option ID :- 71,

. 4, Option ID :- 72,

Answer Given:- 1, Option ID : -69

Question ID:- 19

Fill in the blank in the sentence given below by choosing option out of the one that follow.

Lata kicked _____ a row over nothing.

- (1) up
- (2) out
- (3) off
- (4) into

Options:-

.1, Option ID :- 73,

. 2, Option ID :- 74,

. 3, Option ID :- 75,

. 4, Option ID :- 76,

Answer Given:- 1, Option ID : -73

Question ID:- 20

Fill in the blank in the sentence given below by choosing option out of the one that follow.

It will _____ him if he loses the match.

- (1) go out with
- (2) come out on
- (3) go hard with
- (4) come off with

Options:-

.1, Option ID :- 77,

. 2, Option ID :- 78,

. 3, Option ID :- 79,

. 4, Option ID :- 80,

Answer Given:- 3, Option ID : -79

Subject : GH_Q11-Q20_KPTGTSCI

Question ID:- 21

नीचे दिए गए गद्यांश को पढ़कर सर्वाधिक उचित विकल्प का चयन कीजिए-

मानसिक रोगों से आक्रांत व्यक्ति यदि परिवार का मुखिया है तो परिवार में अनुशासनहीनता, अव्यवस्था, दुराचार और दुखद मानवी संबंधों का व्याप जाना संभव है जिसके फलस्वरूप परिवार दुर्भाग्य का शिकार बन सकता है।

परिवार के मुखिया का मानसिक रोगों से मुक्त होने पर परिवार में क्या आता है ?

- (1) धन-संपत्ति
- (2) ऐश्वर्य
- (3) अनुशासन
- (4) सुखद मानव

Options:-

- .1, Option ID :- 81,
- . 2, Option ID :- 82,
- . 3, Option ID :- 83,
- . 4, Option ID :- 84,

Answer Given:- 3, Option ID : -83

Question ID:- 22

नीचे दिए गए गद्यांश को पढ़कर सर्वाधिक उचित विकल्प का चयन कीजिए-

मानसिक रोगों से आक्रांत व्यक्ति यदि परिवार का मुखिया है तो परिवार में अनुशासनहीनता, अव्यवस्था, दुराचार और दुखद मानवी संबंधों का व्याप जाना संभव है जिसके फलस्वरूप परिवार दुर्भाग्य का शिकार बन सकता है।

परिवार के दुर्भाग्य का कारण नहीं है :

- (1) अनुशासनहीनता
- (2) अव्यवस्था
- (3) दुराचार
- (4) परिवार का मुखिया

Options:-

- .1, Option ID :- 85,
- . 2, Option ID :- 86,
- . 3, Option ID :- 87,
- . 4, Option ID :- 88,

Answer Given:- 4, Option ID : -88

Question ID:- 23

नीचे दिए गए गद्यांश को पढ़कर सर्वाधिक उचित विकल्प का चयन कीजिए-

मानसिक रोगों से आक्रांत व्यक्ति यदि परिवार का मुखिया है तो परिवार में अनुशासनहीनता, अव्यवस्था, दुराचार और दुखद मानवी संबंधों का व्याप जाना संभव है जिसके फलस्वरूप परिवार दुर्भाग्य का शिकार बन सकता है।

गद्यांश के आधार पर कहा जा सकता है कि _____ से मुक्ति आवश्यक है।

- (1) आक्रांत व्यक्ति
- (2) मानसिक रोग
- (3) मानवी संबंधों
- (4) परिवार के मुखिया

Options:-

- .1, Option ID :- 89,
- . 2, Option ID :- 90,
- . 3, Option ID :- 91,
- . 4, Option ID :- 92,

Answer Given:- 2, Option ID : -90

Question ID:- 24

नीचे दिए गए गद्यांश को पढ़कर सर्वाधिक उचित विकल्प का चयन कीजिए-

मानसिक रोगों से आक्रांत व्यक्ति यदि परिवार का मुखिया है तो परिवार में अनुशासनहीनता, अव्यवस्था, दुराचार और दुखद मानवी संबंधों का व्याप जाना संभव है जिसके फलस्वरूप परिवार दुर्भाग्य का शिकार बन सकता है।

दुर्भाग्य का विलोम शब्द है-

- (1) सरल
- (2) सुखद
- (3) सुभाग
- (4) सौभाग्य

Options:-

• 1, Option ID :- 93,

• 2, Option ID :- 94,

• 3, Option ID :- 95,

• 4, Option ID :- 96,

Answer Given:- 4, Option ID : -96

Question ID:- 25

नीचे दिए गए गद्यांश को पढ़कर सर्वाधिक उचित विकल्प का चयन कीजिए-

मानसिक रोगों से आक्रांत व्यक्ति यदि परिवार का मुखिया है तो परिवार में अनुशासनहीनता, अव्यवस्था, दुराचार और दुखद मानवी संबंधों का व्याप जाना संभव है जिसके फलस्वरूप परिवार दुर्भाग्य का शिकार बन सकता है।

किस शब्द में उपसर्ग और प्रत्यय-दोनों का प्रयोग हुआ है ?

- (1) दुराचार
- (2) अनुशासनहीनता
- (3) अव्यवस्था
- (4) दुर्भाग्य

Options:-

• 1, Option ID :- 97,

• 2, Option ID :- 98,

• 3, Option ID :- 99,

• 4, Option ID :- 100,

Answer Given:- 2, Option ID : -98

Question ID:- 26

तत्सम-तद्भव शब्दों का कौन-सा युग्म असंगत है ?

- (1) अग्नि-आग
- (2) स्वामी-साई
- (3) सर्व-सब
- (4) पक्ष-पक्षी

Options:-

- .1, Option ID :- 101,
- . 2, Option ID :- 102,
- . 3, Option ID :- 103,
- . 4, Option ID :- 104,

Answer Given:- 4, Option ID : -104

Question ID:- 27

संधि का कौन-सा उदाहरण असंगत है ?

- (1) इति + आदि = इत्यादि
- (2) राज + ऋषि = राजर्षि
- (3) महा + उत्सव = महाउत्सव
- (4) षट् + आनन = षडानन

Options:-

- .1, Option ID :- 105,
- . 2, Option ID :- 106,
- . 3, Option ID :- 107,
- . 4, Option ID :- 108,

Answer Given:- 3, Option ID : -107

Question ID:- 28

‘किरण’ का पर्यायवाची शब्द नहीं है-

- (1) रश्मि
- (2) अंशु
- (3) कर
- (4) पुलिन

Options:-

- .1, Option ID :- 109,
- . 2, Option ID :- 110,
- . 3, Option ID :- 111,
- . 4, Option ID :- 112,

Answer Given:- 3, Option ID : -111

Question ID:- 29

निम्न में से विलोम शब्द का कौन-सा युग्म असंगत है ?

- (1) बंधन - मुक्ति
- (2) उन्नति - अवनति
- (3) आरोह - अवरोह
- (4) धनी - भिक्षुक

Options:-

- .1, Option ID :- 113,
- . 2, Option ID :- 114,

. 3, Option ID :- 115,

. 4, Option ID :- 116,

Answer Given:- 3, Option ID : -115

Question ID:- 30

समूह से भिन्न शब्द है-

- (1) मित्रता
- (2) बचपन
- (3) बुढ़ापा
- (4) बूढ़ा

Options:-

.1, Option ID :- 117,

. 2, Option ID :- 118,

. 3, Option ID :- 119,

. 4, Option ID :- 120,

Answer Given:- 4, Option ID : -120

Subject : GA_Q21-Q30_KPTGTSCI

Question ID:- 31

What is the decimal equivalent of Hexadecimal number 31 ?

- (1) 49
- (2) 42
- (3) 48
- (4) 41

षोडश आधारी संख्या 31 का दशमलव समतुल्य क्या है ?

- (1) 49
- (2) 42
- (3) 48
- (4) 41

Options:-

.1, Option ID :- 121,

. 2, Option ID :- 122,

. 3, Option ID :- 123,

. 4, Option ID :- 124,

Answer Given:- 2, Option ID : -122

Question ID:- 32

Which of the following statement(s) is/are **correct** ?

- (A) Force of friction always opposes motion of objects.
- (B) Force of friction always goes along the motion of objects.
- (C) Inertia is the natural tendency of objects.

Identify the **correct** answer from the codes given below :

- (1) (B) and (C) are correct
- (2) (A) and (C) are correct
- (3) Only (A) is correct
- (4) Only (B) is correct

निम्नलिखित में से कौन सा/से कथन **सही** है/हैं ?

- (A) घर्षण का बल सदैव वस्तुओं की चाल के विपरीत होता है
- (B) घर्षण का बल सदैव वस्तुओं की चाल के साथ होता है
- (C) जड़ता या जड़त्व वस्तुओं की नैसर्गिक प्रवृत्ति है।

नीचे दिए गए कूटों से **सही** उत्तर का चयन किजिए :

- (1) (B) और (C) सही है
- (2) (A) और (C) सही हैं
- (3) केवल (A) सही है
- (4) केवल (B) सही है

Options:-

.1, Option ID :- 125,

. 2, Option ID :- 126,

. 3, Option ID :- 127,

. 4, Option ID :- 128,

Answer Given:- 2, Option ID : -126

Question ID:- 33

Consider following statements regarding Mission SAGAR :

- (A) Under the overall ambit of Mission SAGAR, Indian Navy undertook transshipment of Humanitarian and Disaster Relief (HADR).
- (B) Humanitarian and Disaster Relief (HADR) was provided to countries around the world and not confined to Indian Ocean Countries only.

Which of the statements given above is/are **correct** ?

- (1) (A) only
- (2) (B) only
- (3) Both (A) and (B)
- (4) Neither (A) nor (B)

मिशन सागर के संबंध में निम्नलिखित कथनों पर विचार कीजिए :

- (A) मिशन सागर के समग्र दायरे में, भारतीय नौसेना ने मानवतावादी और आपदा राहत (एच.ए.डी.आर.) को पहुंचाने का काम किया
- (B) मानवतावादी और आपदा राहत (एच.ए.डी.आर.) संसारभर के देशों को प्रदान की गई और यह केवल हिन्द महासागर वाले देशों तक ही सीमित नहीं थी

उपर्युक्त में से कौन सा/से कथन सही है/हैं?

- (1) केवल (A)
- (2) केवल (B)
- (3) (A) और (B) दोनों
- (4) दोनों में से कोई भी नहीं

Options:-

.1, Option ID :- 129,

. 2, Option ID :- 130,

. 3, Option ID :- 131,

. 4, Option ID :- 132,

Answer Given:- 3, Option ID :- 131

Question ID:- 34

Match List - I with List - II and select the correct answer using the codes given below :

List - I

(Dronacharya awardees, 2022)

- (A) Shri Raj Singh
- (B) Shri Dinesh Jawahar Lad
- (C) Shri Jiwanjot Singh Teja
- (D) Shri Mohammad Ali Qamar

List - II

(Sports/Games)

- (i) Archery
- (ii) Boxing
- (iii) Wrestling
- (iv) Cricket

Codes :

- | | (A) | (B) | (C) | (D) |
|-----|-------|-------|-------|-------|
| (1) | (iv) | (iii) | (ii) | (i) |
| (2) | (i) | (iv) | (iii) | (ii) |
| (3) | (ii) | (i) | (iv) | (iii) |
| (4) | (iii) | (iv) | (i) | (ii) |

सूची-I और सूची-II का मिलान कीजिए तथा नीचे दिए गए कूट का प्रयोग करते हुए सही उत्तर का चयन कीजिए :

सूची-I
(द्रोणाचार्य पुरस्कार विजेता 2022)

सूची-II
(खेल)

- | | |
|----------------------------|-----------------|
| (A) श्री राज सिंह | (i) तीरंदाजी |
| (B) श्री दिनेश जवाहर लाड | (ii) मुक्केबाजी |
| (C) श्री जीवनजोत सिंह तेजा | (iii) कुश्ती |
| (D) श्री मोहम्मद अली कमर | (iv) क्रिकेट |

कूट :

- | | (A) | (B) | (C) | (D) |
|-----|-------|-------|-------|-------|
| (1) | (iv) | (iii) | (ii) | (i) |
| (2) | (i) | (iv) | (iii) | (ii) |
| (3) | (ii) | (i) | (iv) | (iii) |
| (4) | (iii) | (iv) | (i) | (ii) |

Options:-

.1, Option ID :- 133,

. 2, Option ID :- 134,

. 3, Option ID :- 135,

. 4, Option ID :- 136,

Answer Given:- 4, Option ID : -136

Question ID:- 35

Which Title/Book has been selected for the Sahitya Akademi Award 2022 in Assamese language ?

- (1) Bengal Bahu Dur
- (2) Bhool Saitya
- (3) Dokmokali
- (4) Sonar Samus Mukhat Loi

असमी भाषा में साहित्य अकादमी पुरस्कार, 2022 के लिए किस शीर्षक/पुस्तक को चुना गया है ?

- (1) बंगाल बाहु दुर
- (2) भूल साइत्या
- (3) दोकमोकाली
- (4) सोनार सामुस मुखत लोइ

Options:-

.1, Option ID :- 137,

. 2, Option ID :- 138,

. 3, Option ID :- 139,

. 4, Option ID :- 140,

Answer Given:- 1, Option ID : -137

Question ID:- 36

Which of the following states in India was given full statehood as a result of a Peace Agreement signed in 1986 between the Union Government and the leadership of a secessionist movement ?

- (1) Tripura
- (2) Nagaland
- (3) Mizoram
- (4) Sikkim

केन्द्र सरकार और पृथग्वादी आंदोलन के नेताओं के बीच 1986 में हस्ताक्षरित एक शांति समझौते के परिणामस्वरूप किस राज्य को पूर्ण राज्य का दर्जा दिया गया ?

- (1) त्रिपुरा
- (2) नागालैंड
- (3) मिजोरम
- (4) सिक्किम

Options:-

• 1, Option ID :- 141,

• 2, Option ID :- 142,

• 3, Option ID :- 143,

• 4, Option ID :- 144,

Answer Given:- 3, Option ID : -143

Question ID:- 37

Which of the following peaks of the Himalayas is/are located in India ?

- (A) Dhaulagiri
- (B) Nanga Parbat
- (C) Annapurna
- (D) Kamet

Choose the **correct** answer from the codes below :

- (1) Only (A)
- (2) Only (A) and (B)
- (3) Only (B) and (C)
- (4) Only (B) and (D)

हिमालय की निम्नलिखित में से कौन सी चोटी चोटीयाँ भारत में स्थित है ?

- (A) धौलगिरी
- (B) नंगापर्वत
- (C) अन्नपूर्णा
- (D) कामेत

नीचे दिए गए कूट से सही उत्तर का चयन कीजिए :

- (1) केवल (A)
- (2) केवल (A) और (B)
- (3) केवल (B) और (C)
- (4) केवल (B) और (D)

Options:-

.1, Option ID :- 145,

. 2, Option ID :- 146,

. 3, Option ID :- 147,

. 4, Option ID :- 148,

Answer Given:- 2, Option ID : -146

Question ID:- 38

Which of the following is not an example of a Eukaryotic organism ?

- (1) Fungi
- (2) Chimpanzee
- (3) Bacteria
- (4) Protozoa

निम्नलिखित में से क्या ससीम केन्द्रकी जीव का एक उदाहरण नहीं है ?

- (1) कवक
- (2) चिंपाजी
- (3) जीवाणु
- (4) प्रोटोजोआ

Options:-

.1, Option ID :- 149,

. 2, Option ID :- 150,

. 3, Option ID :- 151,

. 4, Option ID :- 152,

Answer Given:- 3, Option ID : -151

Question ID:- 39

Consider the following statements.

- (A) The section on 'Fundamental Duties' was not part of the original Constitution of India adopted in 1950.
- (B) It was inserted through a series of Constitutional amendments in the decade of 1960s.

Choose the **correct** answer from the code below :

- (1) (A) is correct but (B) is wrong
- (2) Both (A) and (B) are correct and (B) explains (A)
- (3) Both (A) and (B) are correct but (B) does not explain (A)
- (4) Neither (A) nor (B) are correct

निम्नलिखित कथनों पर विचार कीजिए :

- (A) 'मूल कर्तव्य' खंड 1950 में अंगीकृत भारत के मूल संविधान का एक भाग नहीं था।
- (B) इसे 1960 के दशक में किए गए संवैधानिक संशोधनों की श्रृंखला के माध्यम से अंतर्विष्ट किया गया था।

नीचे दिए गए कूट से **सही** उत्तर का चयन कीजिए :

- (1) (A) सही है किंतु (B) गलत है
- (2) (A) और (B) दोनों सही हैं और (B), (A) को स्पष्ट करता है
- (3) (A) और (B) दोनों सही हैं किंतु (B), (A) को स्पष्ट नहीं करता है
- (4) दोनों में से कोई भी सही नहीं है।

Options:-

• 1, Option ID :- 153,

• 2, Option ID :- 154,

• 3, Option ID :- 155,

• 4, Option ID :- 156,

Answer Given:- 1, Option ID : -153

Question ID:- 40

Which among the following newspapers/journals published in colonial India was **not** founded by M.K. Gandhi ?

- (1) Nav Jeevan
- (2) Indian Opinion
- (3) Young India
- (4) Bande Mataram

औपनिवेशिक भारत में प्रकाशित किस समाचार पत्र/पत्रिकाओं की स्थापना म.के. गांधी द्वारा **नहीं** की गई थी ?

- (1) नव जीवन
- (2) इंडियन ओपिनियन
- (3) यंग इंडिया
- (4) वंदे मातरम्

Options:-

- .1, Option ID :- 157,
- . 2, Option ID :- 158,
- . 3, Option ID :- 159,
- . 4, Option ID :- 160,

Answer Given:- 3, Option ID : -159

Subject : RA_Q31-Q35_KPTGTSCI

Question ID:- 41

The given question is based on the following information :

'M+N' means 'M' is the mother of N;

'M×N' means 'M' is the son of N;

'M-N' means 'M' is the husband of N;

'M÷N' means 'M' is the sister of N;

If 'D÷H×R-P+J,' then how is 'D' related to 'J' ?

- (1) Mother
- (2) Sister
- (3) Wife
- (4) Sister-in-law

दिया गया प्रश्न निम्नलिखित जानकारी पर आधारित है।

'M+N' का अर्थ है - M, N की माता है;

'M×N' का अर्थ है - M, N का पुत्र है;

'M-N' का अर्थ है - M, N का पति है;

'M÷N' का अर्थ है - M, N की बहन है;

यदि 'D÷H×R-P+J' है, तो 'D', 'J' से किस प्रकार सम्बन्धित है ?

- (1) माता
- (2) बहन
- (3) पत्नी
- (4) भाभी

Options:-

- .1, Option ID :- 161,
- . 2, Option ID :- 162,
- . 3, Option ID :- 163,
- . 4, Option ID :- 164,

Answer Given:- 2, Option ID : -162

Question ID:- 42

Three statements showing relationships have been given, which are followed by two conclusions I and II. Assuming that the given statements are true, find out which of the conclusions is/are definitely true.

Statements :

1. $P \leq Q$
2. $S \geq Q$
3. $Q > R$

Conclusions :

- I. $R = P$
- II. $R < S$

- (1) Only conclusion I is true
- (2) Only conclusion II is true
- (3) Both conclusions I and II are true
- (4) Neither conclusion I nor II is true

नीचे संबंध दर्शाने वाले तीन कथन दिए गए हैं जिनके बाद दो निष्कर्ष - I और II दिए गए हैं। यह मानते हुए कि दिए गए कथन सही हैं, यह ज्ञात कीजिए कि कौन सा/से निष्कर्ष निश्चित रूप से सही है/हैं?

कथन :

1. $P \leq Q$
2. $S \geq Q$
3. $Q > R$

निष्कर्ष :

- I. $R = P$
- II. $R < S$

- (1) केवल निष्कर्ष I सही है
- (2) केवल निष्कर्ष II सही है
- (3) निष्कर्ष I और II दोनों सही हैं
- (4) दोनों निष्कर्षों में से कोई भी सही नहीं है

Options:-

• 1, Option ID :- 165,

• 2, Option ID :- 166,

• 3, Option ID :- 167,

• 4, Option ID :- 168,

Answer Given:- 2, Option ID : -166

Question ID:- 43

Eight friends J, K, L, M, P, Q, R and S are sitting around a square table facing the centre of the table. Some of them are sitting at the corners while some are sitting at the exact middle of the sides. 'P' sits third to the left of 'R'. 'P' sits at one of the corners. 'K' sits second to the right of 'Q'. 'Q' does not sit at any of the corners. 'Q' is not an immediate neighbour of 'P'. 'S' is an immediate neighbour of 'J'. 'S' does not sit at any of the middle of the sides. Only three persons sit between 'S' and 'L'. Who sits second to the left of 'M' ?

- (1) L
- (2) Q
- (3) S
- (4) P

आठ मित्र J, K, L, M, P, Q, R और S एक वर्गाकार मेज के चारों ओर उसके केन्द्र की ओर मुंह करके बैठे हैं। इनमें से कुछ कोनों पर बैठे हैं जबकि कुछ भुजाओं के बिल्कुल बीच में बैठे हैं। 'P', 'R' के बायीं ओर तीसरे स्थान पर बैठता है। 'P' एक कोने में बैठता है। 'K', 'Q' के दायीं ओर दूसरे स्थान पर बैठता है। 'Q' किसी भी कोने में नहीं बैठता है। 'Q', 'P' का एकदम पड़ोसी नहीं है। 'S', 'J' का एकदम पड़ोसी है। 'S' किसी भी भुजा के बीच में नहीं बैठता है। 'S' और 'L' के बीच केवल तीन व्यक्ति बैठते हैं। 'M' के बायीं ओर दूसरे स्थान पर कौन बैठता है ?

- (1) L
- (2) Q
- (3) S
- (4) P

Options:-

• 1, Option ID :- 169,

• 2, Option ID :- 170,

• 3, Option ID :- 171,

• 4, Option ID :- 172,

Answer Given:- 3, Option ID :- 171

Question ID:- 44

Three statements are given, followed by three conclusions I, II and III. You have to consider these statements to be true, even if they seem to be at variance from commonly known facts. You are to decide which of the given conclusions logically follow(s) from the given statements.

Statements :

1. No chair is table.
2. Some benches are tables.
3. All chairs are Almirahs.

Conclusions :

- I. Some Almirahs are tables.
- II. Some benches are chairs.
- III. No table is Almirah.

- (1) Only conclusion I follows
- (2) Only conclusion II follows
- (3) Only conclusions II and III follow
- (4) Only Either conclusion I or III follows

नीचे तीन कथन दिए गए हैं जिनके बाद तीन निष्कर्ष I, II और III दिए गए हैं। आपको इन कथनों को सही मानना है चाहे वे सामान्यतः ज्ञाततथ्यों से भिन्न क्यों न हों। यह निर्णय कीजिए कि कौन सा/से निष्कर्ष दिए गए कथनों से तार्किक रूप से निकलता है/हैं?

कथन :

1. कोई कुर्सी मेज नहीं है।
2. कुछ बेंच मेज हैं।
3. सभी कुर्सियाँ अल्मारियाँ हैं।

निष्कर्ष :

- I. कुछ अल्मारियाँ मेज हैं।
- II. कुछ बेंच कुर्सियाँ हैं।
- III. कोई मेज आल्मारी नहीं है।

- (1) केवल निष्कर्ष I निकलता है
- (2) केवल निष्कर्ष II निकलता है
- (3) केवल निष्कर्ष II और III निकलते हैं
- (4) केवल या तो निष्कर्ष I अथवा निष्कर्ष III निकलता है

Options:-

- .1, Option ID :- 173,
- . 2, Option ID :- 174,
- . 3, Option ID :- 175,
- . 4, Option ID :- 176,

Answer Given:- 2, Option ID : -174

Question ID:- 45

Adda247

Choose the Venn diagram from the options which represents the correct relationship amongst the given classes :

Chair, Furniture, Cup

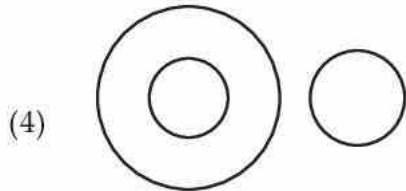
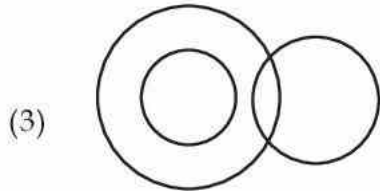
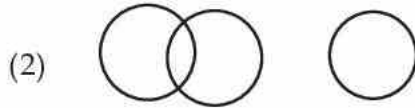
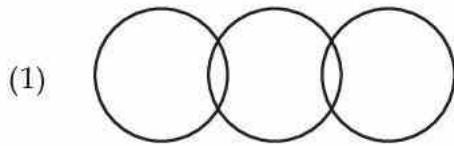

दिए गए विकल्पों में से ऐसे वेन आरेख का चयन कीजिए जो दिए गए वर्गों के बीच सही संबंध को दर्शाता हो :
कुर्सी, फर्नीचर, कप

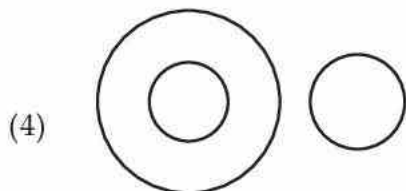
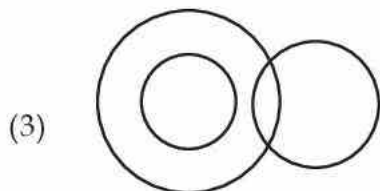
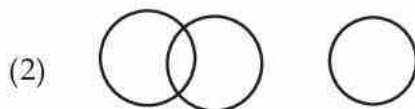
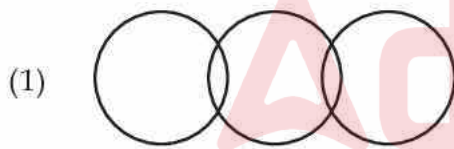

Options:-

- .1, Option ID :- 177,
- . 2, Option ID :- 178,
- . 3, Option ID :- 179,
- . 4, Option ID :- 180,

Answer Given:- 4, Option ID : -180

Subject : CL_Q36-Q40_KPTGTSCI

Question ID:- 46

Which of the following groups of devices are only input devices ?

- (1) Keyboard, Monitor, Joystick
- (2) Keyboard, Printer, Light pen
- (3) Mouse, Scanner, Joystick
- (4) Mouse, Microphone, Speaker

निम्नलिखित में से कौन सा डिवाइस समूह केवल इनपुट डिवाइस (Input device) है ?

- (1) की-बोर्ड, मॉनीटर, जॉयस्टिक
- (2) की-बोर्ड, प्रिंटर, लाइटपेन
- (3) माउस, स्कैनर, जॉयस्टिक
- (4) माउस, माइक्रोफोन, स्पीकर

Options:-

- .1, Option ID :- 181,
- . 2, Option ID :- 182,
- . 3, Option ID :- 183,
- . 4, Option ID :- 184,

Answer Given:- 3, Option ID : -183

Question ID:- 47

In computer terminology, DPI stands for :

- (1) Dots Per Inch
- (2) Devices Per Internet
- (3) Drops Per Information
- (4) Digitally Persistent Information

कम्प्यूटर शब्दावली में 'DPI' का अर्थ है :

- (1) डॉट्स पर इंच
- (2) डिवाइसिस पर इंटरनेट
- (3) ड्रॉप्स पर इंफॉर्मेशन
- (4) डिजिटली परसिस्टेंट इंफॉर्मेशन

Options:-

- .1, Option ID :- 185,

- 2, Option ID :- 186,
 - 3, Option ID :- 187,
 - 4, Option ID :- 188,
- Answer Given:- 1, Option ID : -185

Question ID:- 48

Which of the following is an example of Operating System ?

- (1) Edge
- (2) Word
- (3) Firefox
- (4) Android

निम्नलिखित में से क्या एक ऑपरेटिंग सिस्टम का उदाहरण है ?

- (1) एज
- (2) वर्ड
- (3) फायरफॉक्स
- (4) एंड्रॉयड

Options:-

- 1, Option ID :- 189,
 - 2, Option ID :- 190,
 - 3, Option ID :- 191,
 - 4, Option ID :- 192,
- Answer Given:- 4, Option ID : -192

Question ID:- 49

Which of the following software you preferred most to write a formal application ?

- (1) Microsoft Edge
- (2) Microsoft Word
- (3) Microsoft Excel
- (4) Microsoft Access

एक औपचारिक आवेदन (फार्मल एप्लीकेशन) लिखने के लिए आप किस सॉफ्टवेयर को सर्वाधिक प्राथमिकता देंगे ?

- (1) माइक्रोसॉफ्ट एज
- (2) माइक्रोसॉफ्ट वर्ड
- (3) माइक्रोसॉफ्ट ऐक्सेल
- (4) माइक्रोसॉफ्ट एक्सेस

Options:-

- 1, Option ID :- 193,
- 2, Option ID :- 194,
- 3, Option ID :- 195,

. 4, Option ID :- 196,
Answer Given:- 2, Option ID : -194

Question ID:- 50

Kaspersky, McAfee, Norton, etc. are popular examples of :

- (1) Anti Viruses
- (2) Trojan Horses
- (3) Spam Viruses
- (4) Worm Viruses

केस्पेरस्काई, मेकैफी, नार्टन आदि किसके लोकप्रिय उदाहरण हैं ?

- (1) एंटी वायरस
- (2) ट्रोजन होर्सेज
- (3) स्पैम वायरस
- (4) वार्म वायरस

Options:-

- .1, Option ID :- 197,
- . 2, Option ID :- 198,
- . 3, Option ID :- 199,
- . 4, Option ID :- 200,

Answer Given:- 1, Option ID : -197

Subject : UL_Q41-Q50_KPTGTSCI

Question ID:- 51

The 'feeling' is associated with :

- (1) Emotional domain
- (2) Affective domain
- (3) Cognitive domain
- (4) Psychomotor domain

'भावना' निम्नांकित में से किससे सहबद्ध है :

- (1) भावनात्मक क्षेत्र
- (2) भावात्मक क्षेत्र
- (3) संज्ञानात्मक क्षेत्र
- (4) मनोगतिज क्षेत्र

Options:-

- .1, Option ID :- 201,
- . 2, Option ID :- 202,
- . 3, Option ID :- 203,
- . 4, Option ID :- 204,

Answer Given:- 2, Option ID : -202

Question ID:- 52

What do you understand the term 'growth' ?

- (1) It is social change.
- (2) It is emotional change.
- (3) It is qualitative change.
- (4) It is quantitative change.

'वृद्धि' पद से आपका क्या तात्पर्य है ?

- (1) यह सामाजिक परिवर्तन है।
- (2) यह भावनात्मक परिवर्तन है।
- (3) यह गुणात्मक परिवर्तन है।
- (4) यह मात्रात्मक परिवर्तन है।

Options:-

.1, Option ID :- 205,

. 2, Option ID :- 206,

. 3, Option ID :- 207,

. 4, Option ID :- 208,

Answer Given:- 4, Option ID : -208

Question ID:- 53

What is not an Objective of Education ?

- (1) To find fault with others
- (2) To develop values
- (3) To earn livelihood
- (4) To serve society

निम्नांकित में से क्या शिक्षा का उद्देश्य नहीं है ?

- (1) अन्य व्यक्तियों में दोष ढूँढना
- (2) मूल्यों को विकसित करना
- (3) आजीविका अर्जित करना
- (4) समाज सेवा करना

Options:-

.1, Option ID :- 209,

. 2, Option ID :- 210,

. 3, Option ID :- 211,

. 4, Option ID :- 212,

Answer Given:- 1, Option ID : -209

Question ID:- 54

In education process which one of the following is difficult to evaluate ?

- (1) Teaching methods
- (2) Content
- (3) Attitudes and values
- (4) Physical fitness

शिक्षा के प्रक्रम में निम्नांकित में से किसका मूल्यांकन करना कठिन है ?

- (1) शिक्षण विधियाँ
- (2) विषयवस्तु
- (3) धारणाएँ और मूल्य
- (4) शारीरिक स्वस्थता

Options:-

.1, Option ID :- 213,

. 2, Option ID :- 214,

. 3, Option ID :- 215,

. 4, Option ID :- 216,

Answer Given:- 3, Option ID : -215

Question ID:- 55

Which one of the following is important in 'growth' ?

- (1) Dimensions
- (2) Development
- (3) Social behaviour
- (4) Maturation

'वृद्धि' में निम्नांकित में से क्या महत्वपूर्ण है ?

- (1) आयाम
- (2) विकास
- (3) सामाजिक व्यवहार
- (4) परिपक्वता

Options:-

.1, Option ID :- 217,

. 2, Option ID :- 218,

. 3, Option ID :- 219,

. 4, Option ID :- 220,

Answer Given:- 4, Option ID : -220

Question ID:- 56

Most of the adolescents in school now a days suffer from :

- (1) Neurological disorder
- (2) Anxiety disorder
- (3) Physical disorder
- (4) Auditory disorder

इन दिनों विद्यालय में अधिकांश किशोर किस विकार से ग्रस्त है ?

- (1) तंत्रिकातंत्रिय विकार
- (2) दुश्चिंता विकार
- (3) शारीरिक विकार
- (4) श्रुव्य विकार

Options:-

.1, Option ID :- 221,

. 2, Option ID :- 222,

. 3, Option ID :- 223,

. 4, Option ID :- 224,

Answer Given:- 2, Option ID : -222

Question ID:- 57

The teachers in school should extend _____ towards adolescents.

- (1) Empathy
- (2) co-operation
- (3) Emotional support
- (4) Sympathy

विद्यालय के अध्यापक को किशोर के साथ कैसा बर्ताव करना चाहिए ?

- (1) परानुभूति
- (2) सहयोग
- (3) भावनात्मक सहयोग
- (4) सहानुभूति

Options:-

.1, Option ID :- 225,

. 2, Option ID :- 226,

. 3, Option ID :- 227,

. 4, Option ID :- 228,

Answer Given:- 3, Option ID : -227

Question ID:- 58

Which one of the following hormones causes aggression among the youth ?

- (1) Adrenaline
- (2) Insulin
- (3) Dopamine
- (4) Thyroxine

निम्नांकित में से किस हार्मोन के कारण युवकों में आक्रामकता उत्पन्न होती है :

- (1) एड्रिनेलिन
- (2) इंसुलिन
- (3) डोपामाइन
- (4) थाइरॉक्सिन

Options:-

.1, Option ID :- 229,

. 2, Option ID :- 230,

. 3, Option ID :- 231,

. 4, Option ID :- 232,

Answer Given:- 1, Option ID : -229

Question ID:- 59

Who will form the bridge between the home and school ?

- (1) Parents
- (2) Students
- (3) Teachers
- (4) Management

निम्नांकित में से कौन गृह और विद्यालय के मध्य सेतु का कार्य करेगा ?

- (1) माता-पिता
- (2) विद्यार्थी
- (3) अध्यापक
- (4) प्रबंधन

Options:-

.1, Option ID :- 233,

. 2, Option ID :- 234,

. 3, Option ID :- 235,

. 4, Option ID :- 236,

Answer Given:- 4, Option ID : -236

Question ID:- 60

_____ can't be taught, but can be caught through practicing.

- (1) Habits
- (2) Knowledge
- (3) Attitudes
- (4) Values

निम्नांकित में से क्या पढ़ाया नहीं जा सकता है बल्कि व्यावहारिक रूप में इसे अंगीकार करने पर इसे आत्मसात किया जा सकता है ?

- (1) आदतें
- (2) ज्ञान
- (3) अभिवृत्तियां
- (4) मूल्य

Options:-

- .1, Option ID :- 237,
- . 2, Option ID :- 238,
- . 3, Option ID :- 239,
- . 4, Option ID :- 240,

Answer Given:- 1, Option ID : -237

Subject : UTL_Q51-Q65_KPTGTSCI

Question ID:- 61

Which type of motivation is better for learning ?

- (1) Intrinsic motivation
- (2) Extrinsic motivation
- (3) Emotional motivation
- (4) Progressive motivation

अधिगम के लिए निम्नांकित में से कौन सा अभिप्रेरण बेहतर है ?

- (1) अभ्यांतरिक अभिप्रेरण
- (2) बाह्य अभिप्रेरण
- (3) भावनात्मक अभिप्रेरण
- (4) उत्तरोत्तर प्रगतिशील अभिप्रेरण

Options:-

- .1, Option ID :- 241,
- . 2, Option ID :- 242,
- . 3, Option ID :- 243,
- . 4, Option ID :- 244,

Answer Given:- 1, Option ID : -241

Question ID:- 62

Which one of the following would enhance learning process in classroom ?

- (1) Effective use of Black Board
- (2) Less number of students in class
- (3) Magnetic personality of teacher
- (4) Comfortable furniture

निम्नांकित में से किसके फलस्वरूप कक्षा में अधिगम प्रक्रम का संवर्द्धन होगा ?

- (1) ब्लैकबोर्ड का प्रभावी प्रयोग
- (2) कक्षा में विद्यार्थियों की कम संख्या
- (3) अध्यापक का आकर्षक व्यक्तित्व
- (4) आरामदेह फर्नीचर

Options:-

.1, Option ID :- 245,

. 2, Option ID :- 246,

. 3, Option ID :- 247,

. 4, Option ID :- 248,

Answer Given:- 1, Option ID : -245

Question ID:- 63

'The child falls many times while learning cycling'. Which learning theory you think can be attributed this event ?

- (1) Trial and error theory of learning
- (2) Law of readiness
- (3) Insight learning
- (4) Perspective learning

'साइकल चलाना सीखने के क्रम में कोई बालक कई बार गिरता है' यह क्रिया निम्नांकित में से किसकी श्रेणी में आता है ?

- (1) अधिगम का प्रयास और त्रुटि सिद्धांत
- (2) तत्परता का नियम
- (3) अन्तर्दृष्टि अधिगम
- (4) संदर्शी अधिगम

Options:-

.1, Option ID :- 249,

. 2, Option ID :- 250,

. 3, Option ID :- 251,

. 4, Option ID :- 252,

Answer Given:- 1, Option ID : -249

Question ID:- 64

As per psychology what should be the best relationship between the teacher and child ?

- (1) Official relation
- (2) Supportive and emotional relation
- (3) Social relation
- (4) Cordial relation

मनोवैज्ञानिक दृष्टि से अध्यापक और बालक के मध्य कैसा संबंध होना चाहिए ?

- (1) कार्यालयीन संबंध
- (2) सहयोगात्मक और भावनात्मक संबंध
- (3) सामाजिक संबंध
- (4) सौहार्दपूर्ण संबंध

Options:-

.1, Option ID :- 253,

. 2, Option ID :- 254,

. 3, Option ID :- 255,

. 4, Option ID :- 256,

Answer Given:- 2, Option ID : -254

Question ID:- 65

Do you think highly qualified teacher always a successful teacher ?

- (1) Yes
- (2) No
- (3) Not necessary
- (4) Less qualified teachers are successful

आपके विचार में क्या उच्च शिक्षाधारी अध्यापक सदैव सफल शिक्षक होते हैं ?

- (1) हाँ
- (2) नहीं
- (3) आवश्यक नहीं है
- (4) कम योग्यतावाले अध्यापक सफल होते हैं

Options:-

.1, Option ID :- 257,

. 2, Option ID :- 258,

. 3, Option ID :- 259,

. 4, Option ID :- 260,

Answer Given:- 3, Option ID : -259

Question ID:- 66

If a parent wants to get admission for their child in a school, they should look for :

- (1) Attractive Building
- (2) Air condition Buses
- (3) Big play Ground
- (4) Good organizational climate

यदि कोई अभिभावक अपने बालक को किसी विद्यालय में प्रवेश दिलाना चाहता है तो उसे निम्नांकित में से किसकी तलाश करनी चाहिए।

- (1) आकर्षक भवन
- (2) वातानुकूलित बस
- (3) बड़ा खेल का मैदान
- (4) संगठन का उत्तम परिवेश

Options:-

.1, Option ID :- 261,

. 2, Option ID :- 262,

. 3, Option ID :- 263,

. 4, Option ID :- 264,

Answer Given:- 4, Option ID : -264

Question ID:- 67

If the children take educational tour to a local museum, they develop _____.

- (1) Anxiety
- (2) Interest
- (3) Curiosity
- (4) Enjoyment

यदि बालक शैक्षणिक अध्ययन दौरे पर स्थानीय संग्रहालय में जाते हैं तो इसके फलस्वरूप उसमें क्या विकसित होगा/होगी ?

- (1) दुश्चिंता
- (2) अभिरूचि
- (3) उत्सुकता
- (4) आनंदानुभूति

Options:-

.1, Option ID :- 265,

. 2, Option ID :- 266,

. 3, Option ID :- 267,

. 4, Option ID :- 268,

Answer Given:- 3, Option ID : -267

Question ID:- 68

How you would provide meaningful learning space in school ?

- (1) Well qualified teachers with warmth to support children
- (2) Well equipped classrooms with teaching aids
- (3) Comfortable furniture
- (4) Air condition rooms

आप विद्यालय में सार्थक अधिगम स्थान कैसे प्रदान करेंगे ?

- (1) बालकों की सहायता करने वाले सुयोग्य प्रसन्नचित अध्यापक
- (2) सुसज्जित कक्षा कक्ष और शिक्षण सामग्री
- (3) आरामदेह फर्नीचर
- (4) वातानुकूलित कक्ष

Options:-

.1, Option ID :- 269,

. 2, Option ID :- 270,

. 3, Option ID :- 271,

. 4, Option ID :- 272,

Answer Given:- 1, Option ID : -269

Question ID:- 69

To arouse scientific temper among the children what should the teacher do in classroom ?

- (1) Group discussion
- (2) Conducting experiment in class
- (3) Lecture method
- (4) Reading the text

बालकों में वैज्ञानिक दृष्टिकोण का प्रादुर्भाव करने के लिए अध्यापक को कक्षा में क्या करना चाहिए ?

- (1) समूह में विमर्श
- (2) कक्षा में प्रयोग करना
- (3) व्याख्यान विधि
- (4) पाठ्यपुस्तक पढ़ना

Options:-

.1, Option ID :- 273,

. 2, Option ID :- 274,

. 3, Option ID :- 275,

. 4, Option ID :- 276,

Answer Given:- 2, Option ID : -274

Question ID:- 70

Why text books are required for learning ?

- (1) Students are comfortable with text book knowledge
- (2) Since prescribed by the authority
- (3) Gives directions to the exam
- (4) It would guide the teacher to confine to the syllabus

अधिगम के लिए पाठ्यपुस्तकों की आवश्यकता क्यों पड़ती है ?

- (1) विद्यार्थिगण पाठ्यपुस्तक में उपलब्ध ज्ञान को सहजतापूर्वक ग्रहण करते हैं।
- (2) क्योंकि प्राधिकारी द्वारा विहित किए जाते हैं।
- (3) इसमें परीक्षा संबंधी निर्देश उपलब्ध होता है।
- (4) इससे अध्यापक को पाठ्यक्रम तक सीमित रहने के लिए मार्गदर्शन प्राप्त होगा।

Options:-

.1, Option ID :- 277,

. 2, Option ID :- 278,

. 3, Option ID :- 279,

. 4, Option ID :- 280,

Answer Given:- 4, Option ID : -280

Question ID:- 71

According to educationists the curriculum should be _____.

- (1) Management oriented
- (2) Parent oriented
- (3) Teacher oriented
- (4) Goal oriented

शिक्षाविदों के अनुसार पाठ्यचर्या होनी चाहिए _____।

- (1) प्रबंधक उन्मुखी
- (2) अभिभावक उन्मुखी
- (3) अध्यापक उन्मुखी
- (4) लक्ष्योन्मुखी

Options:-

.1, Option ID :- 281,

. 2, Option ID :- 282,

. 3, Option ID :- 283,

. 4, Option ID :- 284,

Answer Given:- 4, Option ID : -284

Question ID:- 72

When child is admitted in Primary School, which learning theory is attributable for his/her learning :

- (1) Law of effect
- (2) Law of trial and error
- (3) Law of readiness
- (4) Stimulus-response theory

जब किसी बालक का प्राथमिक विद्यालय में नामांकन होता है तो उसके अधिगम के लिए निम्नांकित में से कौन सा अधिगम सिद्धांत प्रयोज्य है ?

- (1) प्रभाव का नियम
- (2) अभ्यास और त्रुटि
- (3) तत्परता का नियम
- (4) उद्दीपन-अनुक्रिया सिद्धांत

Options:-

.1, Option ID :- 285,

. 2, Option ID :- 286,

. 3, Option ID :- 287,

. 4, Option ID :- 288,

Answer Given:- 4, Option ID : -288

Question ID:- 73

The constructive method of teaching and learning would empower _____.

- (1) Teacher
- (2) The child
- (3) Principal
- (4) Librarian

अध्यापक और अधिगम की रचनात्मक विधि से निम्नांकित में से किसका सबलीकरण होता है ?

- (1) अध्यापक
- (2) बालक
- (3) प्राचार्य
- (4) लाइब्रेरियन

Options:-

.1, Option ID :- 289,

. 2, Option ID :- 290,

. 3, Option ID :- 291,

. 4, Option ID :- 292,

Answer Given:- 2, Option ID : -290

Question ID:- 74

What is the main disadvantage of ICT application in classroom ?

- (1) Thinking skills are hampered
- (2) Straining of eyes
- (3) ICT tools are costly
- (4) Always depends on technology

कक्षा में आई सी टी अनुप्रयोग से होनेवाली मुख्य हानि क्या है ?

- (1) चिंतक कौशल बाधित होता है।
- (2) आँखों पर बल पड़ता है।
- (3) आई सी टी उपकरण महंगे होते हैं।
- (4) इसमें सदैव प्रौद्योगिकी पर निर्भर रहना पड़ता है।

Options:-

.1, Option ID :- 293,

. 2, Option ID :- 294,

. 3, Option ID :- 295,

. 4, Option ID :- 296,

Answer Given:- 3, Option ID : -295

Question ID:- 75

For improvement of the performance of the teachers they should resort to :

- (1) pursuing higher qualification.
- (2) attending seminars.
- (3) taking feed back from the children.
- (4) thorough reading before coming to the class.

अध्यापकों के कार्यनिष्पादन में सुधार के लिए उन्हें निम्नांकित में से किसका आश्रय लेना चाहिए ?

- (1) उच्चतर योग्यता प्राप्त करना
- (2) सेमिनारों में भाग लेना
- (3) बालकों से फीडबैक प्राप्त करना
- (4) कक्षा में आने से पहले व्यापक अध्ययन

Options:-

.1, Option ID :- 297,

. 2, Option ID :- 298,

. 3, Option ID :- 299,

. 4, Option ID :- 300,

Answer Given:- 3, Option ID : -299

Subject : CCLE_Q66-Q80_KPTGTSCI

Question ID:- 76

Persons with Disabilities Act 1995 came into force with effect from :

- (1) January 1996
- (2) February 1995
- (3) March 1996
- (4) April 1995

निःशक्त व्यक्ति अधिनियम, (दिव्यांग व्यक्ति अधिनियम) 1995 कब लागू हुआ ?

- (1) जनवरी, 1996
- (2) फरवरी, 1995
- (3) मार्च, 1996
- (4) अप्रैल, 1995

Options:-

- .1, Option ID :- 301,
- . 2, Option ID :- 302,
- . 3, Option ID :- 303,
- . 4, Option ID :- 304,

Answer Given:- 1, Option ID : -301

Question ID:- 77

When the child is found in the classroom with impaired handwriting the reason could be :

- (1) Autism
- (2) Apraxia
- (3) Dyslexia
- (4) Dysgraphia

जब कोई बालक कक्षा में बाधित लिखाई करते हुए पाया जाता है तो इसका क्या कारण हो सकता है ?

- (1) ऑटिज्म
- (2) अप्रैक्सिया
- (3) डिस्लेक्सिया
- (4) डिसग्राफिया

Options:-

- .1, Option ID :- 305,
- . 2, Option ID :- 306,
- . 3, Option ID :- 307,
- . 4, Option ID :- 308,

Answer Given:- 4, Option ID : -308

Question ID:- 78

Which is the most common mental impairment among the children ?

- (1) Depression
- (2) ADHD
- (3) Maladjustment
- (4) Anxiety

बालकों में आमतौर पर निम्नांकित में से कौन सी विकार पाया जाता है ?

- (1) अवसाद
- (2) ए.डी.एच.डी
- (3) दुःसमायोजन
- (4) दुश्चिंता

Options:-

.1, Option ID :- 309,

. 2, Option ID :- 310,

. 3, Option ID :- 311,

. 4, Option ID :- 312,

Answer Given:- 2, Option ID : -310

Question ID:- 79

Name the program recently launched by Ministry of Education to help the students suffering from mental illness :

- (1) School Health Program
- (2) Manodarpan
- (3) Health for all Program
- (4) AEP

मानसिक रूग्णता से ग्रस्त विद्यार्थियों की सहायता के लिए हाल ही में शिक्षा मंत्रालय द्वारा निम्नांकित में से कौन-सा कार्यक्रम शुरू किया गया है ?

- (1) स्कूल स्वास्थ्य कार्यक्रम
- (2) मनोदर्पण
- (3) सभी के लिए स्वास्थ्य कार्यक्रम
- (4) ए.ई.पी.

Options:-

.1, Option ID :- 313,

. 2, Option ID :- 314,

. 3, Option ID :- 315,

. 4, Option ID :- 316,

Answer Given:- 4, Option ID : -316

Question ID:- 80

What is the major challenge in school to address mental health issue among children ?

- (1) Lack of Professional Experts
- (2) Lack of funds
- (3) Lack of awareness
- (4) Lack of time

बालकों में मानसिक स्वास्थ्य संबंधी समस्या के निवारण में बड़ी चुनौती क्या है ?

- (1) व्यावसायिक विशेषज्ञों का अभाव
- (2) निधियों का अभाव
- (3) जागरूकता का अभाव
- (4) समयाभाव

Options:-

.1, Option ID :- 317,

. 2, Option ID :- 318,

. 3, Option ID :- 319,

. 4, Option ID :- 320,

Answer Given:- 3, Option ID : -319

Question ID:- 81

Visiting local bank by the students would amount to _____.

- (1) Parent student relationship
- (2) Teacher student relationship
- (3) Home community relationship
- (4) Student public relationship

विद्यार्थियों का स्थानीय बैंक दौरा निम्नांकित में से किसका परिचायक है ?

- (1) अभिभावक विद्यार्थी संबंध
- (2) अध्यापक विद्यार्थी संबंध
- (3) गृह समुदाय संबंध
- (4) विद्यार्थी सरकार संबंध

Options:-

.1, Option ID :- 321,

. 2, Option ID :- 322,

. 3, Option ID :- 323,

. 4, Option ID :- 324,

Answer Given:- 4, Option ID : -324

Question ID:- 82

What is the best kind of leadership in school education ?

- (1) Autocratic relationship
- (2) Democratic relationship
- (3) Servant leadership
- (4) Transformation leadership

स्कूली शिक्षा में सर्वोत्तम नेतृत्व क्या है ?

- (1) स्वेच्छाचारी नेतृत्व
- (2) लोकतांत्रिक नेतृत्व
- (3) नौकर नेतृत्व
- (4) परिवर्तनकारी नेतृत्व

Options:-

.1, Option ID :- 325,

. 2, Option ID :- 326,

. 3, Option ID :- 327,

. 4, Option ID :- 328,

Answer Given:- 2, Option ID : -326

Question ID:- 83

What should be the main objective of 'Institutional planning' ?

- (1) Optimum utilization of living and nonliving resources
- (2) Academic excellence
- (3) Procurement of new assets
- (4) To get social recognition

'संस्थानिक आयोजना' का मुख्य प्रयोजन क्या होना चाहिए ?

- (1) सजीव और निर्जीव संसाधनों का इष्टतम उपयोग
- (2) शैक्षणिक उत्कृष्टता
- (3) नई आस्तियों की खरीद
- (4) सामाजिक मान्यता प्राप्त करना

Options:-

.1, Option ID :- 329,

. 2, Option ID :- 330,

. 3, Option ID :- 331,

. 4, Option ID :- 332,

Answer Given:- 1, Option ID : -329

Question ID:- 84

What is the significance of morning assembly ?

- (1) To conduct cultural activities
- (2) To promote discipline among the children
- (3) To communicate the information
- (4) It is part of time table

प्रातःकालीन असेम्बली का क्या महत्व है ?

- (1) सांस्कृतिक कार्यक्रमों का आयोजन
- (2) बालकों में अनुशासन को बढ़ावा देना
- (3) सूचना संप्रेषण
- (4) यह समय सारणी का अंश है

Options:-

.1, Option ID :- 333,

. 2, Option ID :- 334,

. 3, Option ID :- 335,

. 4, Option ID :- 336,

Answer Given:- 2, Option ID : -334

Question ID:- 85

Why schools should be assessed ?

- (1) To get social recognition
- (2) To get funds from donors
- (3) To know the strong and weak areas of the school
- (4) Self publicity

विद्यालयों का मूल्यांकन क्यों किया जाना चाहिए ?

- (1) सामाजिक मान्यता प्राप्त करने हेतु
- (2) दानकर्ताओं से निधियाँ जुटाने हेतु
- (3) स्कूल के प्रबल और दुर्बल पक्ष जानने हेतु
- (4) अपना प्रचार करने हेतु

Options:-

.1, Option ID :- 337,

. 2, Option ID :- 338,

. 3, Option ID :- 339,

. 4, Option ID :- 340,

Answer Given:- 3, Option ID : -339

Question ID:- 86

What the school should do to improve teachers performance ?

- (1) Incentive to teachers
- (2) Better service conditions
- (3) By giving less work load
- (4) Deputing all teachers to inservice course on regular basis

अध्यापकों के कार्यनिष्पादन में सुधार लाने के लिए स्कूल को क्या करना चाहिए?

- (1) अध्यापकों को प्रोत्साहन राशि
- (2) बेहतर सेवा शर्तें
- (3) कार्यभार कम करना
- (4) सभी अध्यापकों को नियमित रूप से सेवा कालीन कोर्स के लिए प्रतिनियुक्त करना

Options:-

.1, Option ID :- 341,

. 2, Option ID :- 342,

. 3, Option ID :- 343,

. 4, Option ID :- 344,

Answer Given:- 4, Option ID : -344

Question ID:- 87

The pairing of two neighboring schools would help _____.

- (1) sharing the resources for better learning
- (2) in reducing the burden of admission
- (3) in exchanging the teachers
- (4) conducting common sport activities

पड़ोस के विद्यालयों के युग्मन से निर्मांकित में से किसमें सहायता मिलेगी ?

- (1) बेहतर अधिगम के लिए संसाधनों की साझेदारी
- (2) नामांकन के बोझ को कम करने में
- (3) अध्यापकों के आदान प्रदान में
- (4) खेल कार्यक्रमों को साझा करने में

Options:-

.1, Option ID :- 345,

. 2, Option ID :- 346,

. 3, Option ID :- 347,

. 4, Option ID :- 348,

Answer Given:- 1, Option ID : -345

Question ID:- 88

NCF, 2005 focuses on _____.

- (1) to recruit qualified teachers
- (2) learning without burden
- (3) to improve ambience of the school
- (4) to promote sports education

राष्ट्रीय पाठ्यचर्या रूपरेखा, 2005 में निम्नांकित में से किस पर बल दिया गया है?

- (1) योग्य शिक्षकों की नियुक्ति करने पर
- (2) बोझ रहित अधिगम पर
- (3) विद्यालय का माहौल सुधारने पर
- (4) क्रीड़ा-शिक्षा प्रदान करने पर

Options:-

.1, Option ID :- 349,

. 2, Option ID :- 350,

. 3, Option ID :- 351,

. 4, Option ID :- 352,

Answer Given:- 2, Option ID : -350

Question ID:- 89

According to RTE Act, 2009 what should be the age of the children ?

- (1) 1 - 8 years
- (2) 0 - 6 years
- (3) 6 - 14 years
- (4) 0 - 18 years

शिक्षा का अधिकार अधिनियम, 2009 के अनुसार बच्चों की आयु कितनी होनी चाहिए?

- (1) 1 - 8 वर्ष
- (2) 0 - 6 वर्ष
- (3) 6 - 14 वर्ष
- (4) 0 - 18 वर्ष

Options:-

.1, Option ID :- 353,

. 2, Option ID :- 354,

. 3, Option ID :- 355,

. 4, Option ID :- 356,

Answer Given:- 3, Option ID : -355

Question ID:- 90

According to NEP 2020, what is the minimum age of child to get admission in formal school ?

- (1) 4 years
- (2) 5 years
- (3) 6 years
- (4) 3 years

राष्ट्रीय शिक्षा नीति, 2020 के अनुसार, औपचारिक रूप से विद्यालय में प्रवेश के लिए न्यूनतम आयु क्या है ?

- (1) 4 वर्ष
- (2) 5 वर्ष
- (3) 6 वर्ष
- (4) 3 वर्ष

Options:-

• 1, Option ID :- 357,

• 2, Option ID :- 358,

• 3, Option ID :- 359,

• 4, Option ID :- 360,

Answer Given:- 3, Option ID : -359

Subject : SCI_Q81-Q180_KPTGTSCI

Question ID:- 91

Which physical property would be most useful for determining whether two samples of metal are the same or not ?

- (1) Mass
- (2) Volume
- (3) Colour
- (4) Density

धातु के दो नमूने एक ही धातु के हैं या नहीं यह निर्धारित करने के लिए कौन सा भौतिक गुण सबसे उपयोगी होगा ?

- (1) द्रव्यमान
- (2) आयतन
- (3) रंग
- (4) घनत्व

Options:-

• 1, Option ID :- 361,

• 2, Option ID :- 362,

• 3, Option ID :- 363,

• 4, Option ID :- 364,

Answer Given:- 1, Option ID : -361

Question ID:- 92

At room temperature and 1 atm pressure, the molecules are farthest apart in :

- (1) Chlorine
- (2) Bromine
- (3) Iodine
- (4) Water

कमरे के तापमान और 1 atm दाब पर किसके अणु सब से दूर होते हैं ?

- (1) क्लोरीन
- (2) ब्रोमीन
- (3) आयोडीन
- (4) जल

Options:-

• 1, Option ID :- 365,

• 2, Option ID :- 366,

• 3, Option ID :- 367,

• 4, Option ID :- 368,

Answer Given:- 3, Option ID : -367

Question ID:- 93

The melting and boiling points (in °C) of some elements are given in the table below :

Element	Mercury	Phosphorus	Radon	Gallium
Melting point	-39	44	-71	30
Boiling point	357	280	-62	2400

How many of these elements are solids at 25°C and 1 atm pressure ?

- (1) 0
- (2) 1
- (3) 2
- (4) 3

कुछ तत्वों के गलनांक और क्वथनांक ($^{\circ}\text{C}$ में) नीचे दी गई तालिका में दिए गए हैं।

तत्व	पारा	फास्फोरस	रैडॉन	गैलियम
गलनांक	-39	44	-71	30
क्वथनांक	357	280	-62	2400

इनमें से कितने तत्व 25 डिग्री सेल्सियस और 1 atm दाब पर ठोस होते हैं ?

- (1) 0
- (2) 1
- (3) 2
- (4) 3

Options:-

- .1, Option ID :- 369,
- . 2, Option ID :- 370,
- . 3, Option ID :- 371,
- . 4, Option ID :- 372,

Answer Given:- 2, Option ID : -370

Question ID:- 94

During the process of boiling of pure water in a beaker, the bubbles that initially rise to the surface are composed primarily of :

- (1) Air
- (2) Hydrogen
- (3) Hydrogen and Oxygen
- (4) Water Vapour

शुद्ध जल को बीकर में उबालने की प्रक्रिया में शुरू में पृष्ठ की ओर उठने वाले बुलबुले मुख्यतः किसके बने होते हैं ?

- (1) वायु
- (2) हाइड्रोजन
- (3) हाइड्रोजन और ऑक्सीजन
- (4) जलवाष्प

Options:-

- .1, Option ID :- 373,
- . 2, Option ID :- 374,
- . 3, Option ID :- 375,
- . 4, Option ID :- 376,

Answer Given:- 3, Option ID : -375

Question ID:- 95

Which one of the following is an exothermic process ?

- (1) Ice melting
- (2) Boiling soup
- (3) Ammonium theocyanate and Barium hydroxide are mixed at 25°C, the temperature drops
- (4) Condensation of water vapour

निम्नलिखित में से कौन सा ऊष्माक्षेपी प्रक्रम है ?

- (1) बर्फ का पिघलना
- (2) उबलता हुआ सूप
- (3) अमोनियम थायोसाइनेट और बेरियम हाइड्रॉक्साइड को मिलाने पर तापमान का गिर जाना
- (4) जलवाष्प का संघनन

Options:-

.1, Option ID :- 377,

. 2, Option ID :- 378,

. 3, Option ID :- 379,

. 4, Option ID :- 380,

Answer Given:- 4, Option ID : -380

Question ID:- 96

What statement describes a chemical property ?

- (1) Its crystals are a metallic grey.
- (2) It dissolves in alcohol.
- (3) It forms a violet coloured gas.
- (4) It reacts with hydrogen to form a gas.

कौन सा कथन रासायनिक गुण का वर्णन करता है ?

- (1) इसके क्रिस्टल धात्विक धूसर होते हैं।
- (2) यह एल्कोहॉल में घुल जाता है।
- (3) यह बैंगनी रंग की गैस बनाता है।
- (4) यह हाइड्रोजन से अभिक्रिया कर गैस बनाता है।

Options:-

.1, Option ID :- 381,

. 2, Option ID :- 382,

. 3, Option ID :- 383,

. 4, Option ID :- 384,

Answer Given:- 4, Option ID : -384

Question ID:- 97

What is the total number of atoms (atomicity) represented in a compound having formula $\text{MgSO}_4 \cdot 7 \text{H}_2\text{O}$?

- (1) 6
- (2) 8
- (3) 21
- (4) 27

$\text{MgSO}_4 \cdot 7 \text{H}_2\text{O}$ सूत्र द्वारा दर्शाये गए यौगिक में परमाणुओं की कुल संख्या (परमाणुकता) कितनी है ?

- (1) 6
- (2) 8
- (3) 21
- (4) 27

Options:-

• 1, Option ID :- 385,

• 2, Option ID :- 386,

• 3, Option ID :- 387,

• 4, Option ID :- 388,

Answer Given:- 4, Option ID : -388

Question ID:- 98

A bus is accelerating uniformly as it passes two checkpoints that are 60 m apart. The time taken between the checkpoint is 6 s and the speed of the bus at the second checkpoint is 16 ms^{-1} . The speed of the bus at the first checkpoint is :

- (1) 4 ms^{-1}
- (2) 8 ms^{-1}
- (3) 12 ms^{-1}
- (4) 16 ms^{-1}

60 m दूरी पर स्थित दो जाँच चौकियों के मध्य कोई बस एकसमान त्वरण से गति कर रही है। दोनों जाँच चौकियों के मध्य समयांतराल 6 s है तथा दूसरी जाँच चौकी पर बस की चाल 16 ms^{-1} है। पहली जाँच की चौकी पर बस की चाल क्या है ?

- (1) 4 ms^{-1}
- (2) 8 ms^{-1}
- (3) 12 ms^{-1}
- (4) 16 ms^{-1}

Options:-

• 1, Option ID :- 389,

• 2, Option ID :- 390,

• 3, Option ID :- 391,

• 4, Option ID :- 392,

Answer Given:- 3, Option ID : -391

Question ID:- 99

An elevator is moving downward in the shaft at 4 m/s when a nut from the bottom of the elevator comes out and strikes the bottom of the shaft in 1 s . The height of elevator from the bottom of the shaft when the nut just fell off is : (Take acceleration due to gravity as 10 m/s^2)

- (1) 1 m
- (2) 4 m
- (3) 9 m
- (4) 14 m

शाफ्ट में 4 m/s की चाल से नीचे की ओर गतिमान किसी लिफ्ट की निचली सतह से एक नट निकल जाता है जो शाफ्ट की तली पर 1 s में टकराता है। नट के बाहर निकल कर गिरते समय लिफ्ट की शाफ्ट की तली से ऊँचाई क्या थी ?

(गुरुत्वीय त्वरण = 10 m/s^2)

- (1) 1 m
- (2) 4 m
- (3) 9 m
- (4) 14 m

Options:-

• 1, Option ID :- 393,

• 2, Option ID :- 394,

• 3, Option ID :- 395,

• 4, Option ID :- 396,

Answer Given:- 2, Option ID : -394

Question ID:- 100

A ball after falling from rest under the influence of gravity for 4 s falls on a horizontal glass plate. Because of collision, the ball loses three fourth of its velocity. If the ball reaches the ground 2 s after the collision, the height of the glass plate above the ground will be : (Take $g = 10 \text{ ms}^{-2}$)

- (1) 60 m
- (2) 40 m
- (3) 30 m
- (4) 20 m

गुरुत्व के प्रभाव में विराम से गिरती हुई कोई गेंद 4 s के पश्चात किसी काँच की प्लेट से टकराती है। इस संघट्ट के कारण गेंद के वेग में तीन चौथाई कमी हो जाती है। यदि गेंद संघट्ट के 2 s पश्चात भूमि पर पहुँचती है, तो भूमि से काँच की प्लेट की ऊँचाई क्या है? ($g = 10 \text{ ms}^{-2}$)

- (1) 60 m
- (2) 40 m
- (3) 30 m
- (4) 20 m

Options:-

• 1, Option ID :- 397,

• 2, Option ID :- 398,

• 3, Option ID :- 399,

. 4, Option ID :- 400,
Answer Given:- 4, Option ID : -400

Question ID:- 101

The softness of a sound wave is determined by its :

- (1) Speed
- (2) Amplitude
- (3) Frequency
- (4) Wavelength

किसी ध्वनि तरंग की मृदुता किसके द्वारा निर्धारित होती है ?

- (1) वेग
- (2) आयाम
- (3) आवृत्ति
- (4) तरंगदैर्घ्य

Options:-

.1, Option ID :- 401,
. 2, Option ID :- 402,
. 3, Option ID :- 403,
. 4, Option ID :- 404,
Answer Given:- 2, Option ID : -402

Question ID:- 102

Which one of the following is a fundamental conservation law ?

- (1) Conservation of energy
- (2) Conservation of momentum
- (3) Conservation of mass
- (4) Conservation of mechanical energy

निम्नलिखित में से कौन सा एक मूलभूत संरक्षण नियम है ?

- (1) ऊर्जा संरक्षण
- (2) संवेग संरक्षण
- (3) द्रव्यमान संरक्षण
- (4) यांत्रिक ऊर्जा संरक्षण

Options:-

.1, Option ID :- 405,
. 2, Option ID :- 406,
. 3, Option ID :- 407,
. 4, Option ID :- 408,
Answer Given:- 3, Option ID : -407

Question ID:- 103

A 4 kg object is moving at a speed of 5 m/s. The constant force needed to stop the object in 5×10^{-4} s will be :

- (1) $+4 \times 10^{+4}$ N in the direction of motion.
- (2) +20 N in the direction of motion.
- (3) +100 N in the opposite direction of motion.
- (4) $+4 \times 10^4$ N in the opposite direction of motion.

4 kg द्रव्यमान का एक पिंड 5 m/s की चाल से गति कर रहा है। इस पिंड को 5×10^{-4} s में रोकने के लिए आवश्यक नियत बल का मान क्या होगा ?

- (1) गति की दिशा में $+4 \times 10^{+4}$ N
- (2) गति की दिशा में +20 N
- (3) गति की विपरीत दिशा में 100 N
- (4) गति की विपरीत दिशा में $+4 \times 10^4$ N

Options:-

•1, Option ID :- 409,

• 2, Option ID :- 410,

• 3, Option ID :- 411,

• 4, Option ID :- 412,

Answer Given:- 4, Option ID : -412

Question ID:- 104

All the following masses are possible for an individual Carbon atom except one. The impossible one is :

- (1) 12.00000 u
- (2) 12.01115 u
- (3) 13.00335 u
- (4) 14.00324 u

किसी अकेले (व्यष्टिगत) कार्बन परमाणु के लिए एक को छोड़कर निम्नलिखित सभी द्रव्यमान संभव हैं। असंभव द्रव्यमान कौन सा है ?

- (1) 12.00000 u
- (2) 12.01115 u
- (3) 13.00335 u
- (4) 14.00324 u

Options:-

•1, Option ID :- 413,

• 2, Option ID :- 414,

• 3, Option ID :- 415,

• 4, Option ID :- 416,

Answer Given:- 3, Option ID : -415

Question ID:- 105

On heating, Cl_2O_7 decomposes to form Cl_2 and O_2 . What is the ratio of Chlorine to Oxygen molecules in the product ?

- (1) 2 : 7
- (2) 2 : 14
- (3) 3 : 7
- (4) 7 : 2

गर्म करने पर Cl_2O_7 अपघटित होकर Cl_2 और O_2 बनाता है। उत्पाद में क्लोरीन के अणुओं और ऑक्सीजन के अणुओं के बीच अनुपात क्या है ?

- (1) 2 : 7
- (2) 2 : 14
- (3) 3 : 7
- (4) 7 : 2

Options:-

.1, Option ID :- 417,

. 2, Option ID :- 418,

. 3, Option ID :- 419,

. 4, Option ID :- 420,

Answer Given:- 1, Option ID : -417

Question ID:- 106

The scattering of α -particles by thin metal foils establishes that :

- (1) The mass and positive charge of an atom are concentrated in a nucleus.
- (2) Electrons are fundamental particles of all matter.
- (3) All electrons have the same charge.
- (4) Atoms are electrically neutral.

धातु की पतली पन्नी द्वारा α -कणों का प्रकीर्णन यह स्थापित करता है कि :

- (1) किसी परमाणु का द्रव्यमान और धनात्मक आवेश उसके नाभिक में केंद्रित होते हैं
- (2) इलेक्ट्रॉन सभी पदार्थों के मूलभूत कण है
- (3) सभी इलेक्ट्रॉनों का आवेश समान होता है
- (4) परमाणु विद्युतीय उदासीन होते हैं

Options:-

.1, Option ID :- 421,

. 2, Option ID :- 422,

. 3, Option ID :- 423,

. 4, Option ID :- 424,

Answer Given:- 1, Option ID : -421

Question ID:- 107

Which one of the following graphs **cannot** be a correct displacement(s) - time(t) variation for the motion of a particle ?

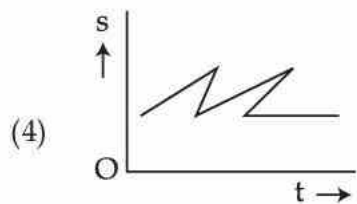
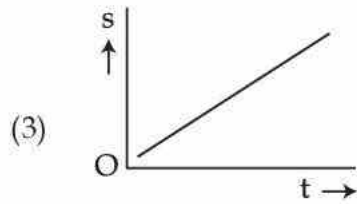
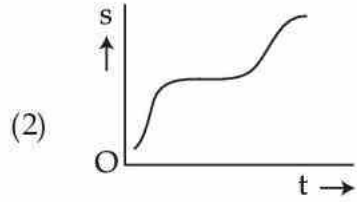
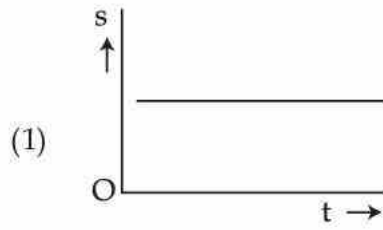

नीचे दिये ग्राफों में से कौन सा एक किसी कण की गति के लिए विस्थापन (s) - समय (t) का सही विचरण **नहीं** हो सकता ?

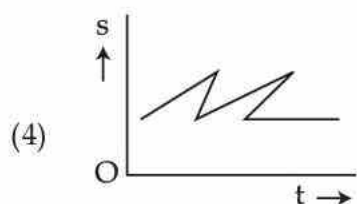
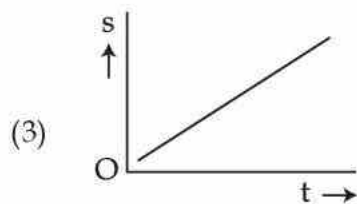
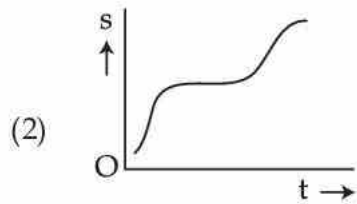
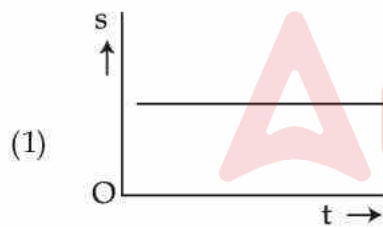

Options:-

- .1, Option ID :- 425,
- . 2, Option ID :- 426,
- . 3, Option ID :- 427,
- . 4, Option ID :- 428,

Answer Given:- 4, Option ID : -428

Question ID:- 108

The workdone needed to move a body of 2.0 kg from an elevation of 1 m to an elevation of 10 m, against the gravitational field of the earth is : (take $g = 10 \text{ m/s}^2$)

- (1) 20 J
- (2) 180 J
- (3) 200 J
- (4) 220 J

पृथ्वी के गुरुत्वीय क्षेत्र के विपरीत 2.0 kg की एक वस्तु को 1 m ऊँचाई से 10 m ऊँचाई तक ले जाने के आवश्यक कार्य क्या होगा ? ($g = 10 \text{ m/s}^2$ लीजिए)

- (1) 20 J
- (2) 180 J
- (3) 200 J
- (4) 220 J

Options:-

- .1, Option ID :- 429,
- . 2, Option ID :- 430,
- . 3, Option ID :- 431,
- . 4, Option ID :- 432,

Answer Given:- 2, Option ID : -430

Question ID:- 109

A bullet having a speed of 160 m/s passes through a plank of wood. After passing through the plank, its speed is 140 m/s. Another bullet, of the same mass and size but travelling at 60 m/s, is fired at the plank. Assuming that the resistance of the plank is independent of the speed of the bullet, the second bullet's speed after tunneling through will be nearly equal to :

- (1) 24 m/s
- (2) 40 m/s
- (3) 49 m/s
- (4) 60 m/s

160 m/s की चाल से गतिमान एक गोली किसी लकड़ी के तख्ते से होकर गुजरती है। तख्ते से गुजरने के पश्चात् गोली की चाल 140 m/s हो जाती है। समान द्रव्यमान तथा आकार की एक अन्य गोली जो 60 m/s की चाल से गतिमान है, तख्ते पर दागी जाती है। यह मानते हुए कि तख्ते का प्रतिरोध गोली की चाल पर निर्भर नहीं करता, तो तख्ते को भेदने के पश्चात् दूसरी गोली की चाल का निकटतम मान है :

- (1) 24 m/s
- (2) 40 m/s
- (3) 49 m/s
- (4) 60 m/s

Options:-

.1, Option ID :- 433,

. 2, Option ID :- 434,

. 3, Option ID :- 435,

. 4, Option ID :- 436,

Answer Given:- 3, Option ID : -435

Question ID:- 110

A boy throws a 0.2 kg stone from the top of a 15 m cliff with a speed of 20 m/s in downwards direction. The kinetic energy of the stone when it lands in a river below will be :

(Take $g = 10 \text{ m/s}^2$)

- (1) 0
- (2) 30 J
- (3) 40 J
- (4) 70 J

एक लड़का एक 0.2 kg के एक पत्थर को किसी 15 m ऊँची चोटी से 20 m/s की चाल से नीचे की ओर फेंकता है। नीचे नदी पर गिरते समय पत्थर की गतिज ऊर्जा क्या होगी? ($g = 10 \text{ m/s}^2$ लीजिए)

- (1) 0
- (2) 30 J
- (3) 40 J
- (4) 70 J

Options:-

.1, Option ID :- 437,

. 2, Option ID :- 438,

. 3, Option ID :- 439,

. 4, Option ID :- 440,

Answer Given:- 1, Option ID : -437

Question ID:- 111

A 0.5 kg ball falls past a window, whose top is 1.8 m in vertical extent from the ground. If the speed of the ball at the top of the window is 8 m/s, its speed at the ground will be :

(Take $g = 10 \text{ m/s}^2$)

- (1) 10 m/s
- (2) 8 m/s
- (3) 6 m/s
- (4) 5 m/s

0.5 kg की एक गेंद किसी खिड़की जिसका ऊपरी सिरा भूमि से 1.8 m ऊँचा है, से होकर गुजरती है। खिड़की के ऊपरी सिरे पर यदि गेंद की चाल 8 m/s है तो उसकी भूमि पर चाल है : ($g = 10 \text{ m/s}^2$ लीजिए)

- (1) 10 m/s
- (2) 8 m/s
- (3) 6 m/s
- (4) 5 m/s

Options:-

- 1, Option ID :- 441,
- 2, Option ID :- 442,
- 3, Option ID :- 443,
- 4, Option ID :- 444,

Answer Given:- 4, Option ID : -444

Question ID:- 112

How many protons, neutrons and electrons are there in the Tin ion $^{119}_{50}\text{Sn}^{2+}$?

- (1) 119 protons, 50 neutrons, 119 electrons.
- (2) 50 protons, 69 neutrons, 50 electrons.
- (3) 50 protons, 69 neutrons, 48 electrons.
- (4) 69 protons, 50 neutrons, 67 electrons.

टिन आयन $^{119}_{50}\text{Sn}^{2+}$ में कितने प्रोटॉन, न्यूट्रॉन और इलेक्ट्रॉन हैं ?

- (1) 119 प्रोटॉन, 50 न्यूट्रॉन, 119 इलेक्ट्रॉन
- (2) 50 प्रोटॉन, 69 न्यूट्रॉन, 50 इलेक्ट्रॉन
- (3) 50 प्रोटॉन, 69 न्यूट्रॉन, 48 इलेक्ट्रॉन
- (4) 69 प्रोटॉन, 50 न्यूट्रॉन, 67 इलेक्ट्रॉन

Options:-

- 1, Option ID :- 445,
- 2, Option ID :- 446,
- 3, Option ID :- 447,
- 4, Option ID :- 448,

Answer Given:- 3, Option ID : -447

Question ID:- 113

Atom T has 3 valence electrons and atom S has 6 valence electrons. The formula expected for an ionic compound of T and S is :

- (1) T_2S_3
- (2) T_3S_2
- (3) TS_2
- (4) T_2S

परमाणु T में 3 संयोजकता इलेक्ट्रॉन हैं और परमाणु S में 6 संयोजकता इलेक्ट्रॉन हैं। T और S के आयनिक यौगिक के लिए अपेक्षित सूत्र है :

- (1) T_2S_3
- (2) T_3S_2
- (3) TS_2
- (4) T_2S

Options:-

.1, Option ID :- 449,

. 2, Option ID :- 450,

. 3, Option ID :- 451,

. 4, Option ID :- 452,

Answer Given:- 1, Option ID : -449

Question ID:- 114

Which one of the following physical quantity is not a constant ?

- (1) Mass of an elementary particle
- (2) Weight of an object
- (3) Permittivity of vacuum
- (4) Speed of light in free space

निम्नलिखित भौतिक राशियों में से कौन सा एक स्थिरांक नहीं है ?

- (1) किसी मूल कण का द्रव्यमान
- (2) किसी पिंड का भार
- (3) निर्वात की विद्युतशीलता/परावैद्युतांक
- (4) मुक्त आकाश में प्रकाश की चाल

Options:-

.1, Option ID :- 453,

. 2, Option ID :- 454,

. 3, Option ID :- 455,

. 4, Option ID :- 456,

Answer Given:- 2, Option ID : -454

Question ID:- 115

A boy having a mass of 60 kg holds in his hands a bag weighing 30 N. The force with which the floor push upon his feet will be : (Take $g = 10 \text{ m/s}^2$)

- (1) 90 N
- (2) 360 N
- (3) 630 N
- (4) 900 N

60 kg द्रव्यमान का एक लड़का अपने हाथों में 30 N भार का एक थैला पकड़े है। फर्श द्वारा उसके पैरों पर ऊपर की ओर लगने वाला बल होगा : ($g = 10 \text{ m/s}^2$ लीजिए)

- (1) 90 N
- (2) 360 N
- (3) 630 N
- (4) 900 N

Options:-

.1, Option ID :- 457,

. 2, Option ID :- 458,

. 3, Option ID :- 459,

. 4, Option ID :- 460,

Answer Given:- 2, Option ID : -458

Question ID:- 116

An 120 kg metal cylinder 2.5 m long and with each end of area 40 cm^2 stands vertically on one end. The pressure exerted by the cylinder on the floor will be : (Take $g = 10 \text{ ms}^{-2}$)

- (1) 480 N/m^2
- (2) $7.5 \times 10^4 \text{ N/m}^2$
- (3) $12 \times 10^4 \text{ N/m}^2$
- (4) $3 \times 10^5 \text{ N/m}^2$

120 kg द्रव्यमान का एक 2.5 m लम्बा धात्विक सिलिण्डर जिसका प्रत्येक सिरे 40 cm^2 क्षेत्रफल का है, एक सिरे के साथ ऊर्ध्वाधरतः खड़ा है। सिलिण्डर द्वारा फर्श पर आरोपित दाब है : ($g = 10 \text{ ms}^{-2}$ लीजिए)

- (1) 480 N/m^2
- (2) $7.5 \times 10^4 \text{ N/m}^2$
- (3) $12 \times 10^4 \text{ N/m}^2$
- (4) $3 \times 10^5 \text{ N/m}^2$

Options:-

.1, Option ID :- 461,

. 2, Option ID :- 462,

. 3, Option ID :- 463,

. 4, Option ID :- 464,

Answer Given:- 4, Option ID : -464

Question ID:- 117

A hydraulic lift in a service station has a large piston 30 cm in diameter and a small piston 3 cm in diameter. The force required on the small piston to lift a load of 2000 kg will be : ($g = 10 \text{ m/s}^2$)

- (1) 200 N
- (2) 400 N
- (3) 600 N
- (4) 2000 N

किसी सर्विस स्टेशन में एक द्रवचालित लिफ्ट में 30 cm व्यास का एक बड़ा पिस्टन तथा 3 cm व्यास का एक छोटा पिस्टन लगा है। 2000 kg के भार को उठाने के लिए छोटे पिस्टन पर कितने बल की आवश्यकता होगी ? ($g = 10 \text{ m/s}^2$)

- (1) 200 N
- (2) 400 N
- (3) 600 N
- (4) 2000 N

Options:-

.1, Option ID :- 465,

. 2, Option ID :- 466,

. 3, Option ID :- 467,

. 4, Option ID :- 468,

Answer Given:- 2, Option ID : -466

Question ID:- 118

A metal ball weighs 0.096 N. When suspended in water it has an apparent weight of 0.064 N. The density of the metal will be : (density of water = 10^3 kg/m^3)

- (1) $0.67 \times 10^3 \text{ kg/m}^3$
- (2) $1.5 \times 10^3 \text{ kg/m}^3$
- (3) $3 \times 10^3 \text{ kg/m}^3$
- (4) $6 \times 10^3 \text{ kg/m}^3$

किसी धात्विक गेंद का भार 0.096 N है। जल में लटकाने पर इसका आभासी भार 0.064 N है। धातु का घनत्व है :
(जल का घनत्व = 10^3 kg/m^3)

- (1) $0.67 \times 10^3 \text{ kg/m}^3$
- (2) $1.5 \times 10^3 \text{ kg/m}^3$
- (3) $3 \times 10^3 \text{ kg/m}^3$
- (4) $6 \times 10^3 \text{ kg/m}^3$

Options:-

.1, Option ID :- 469,

. 2, Option ID :- 470,

. 3, Option ID :- 471,

. 4, Option ID :- 472,

Answer Given:- 3, Option ID : -471

Question ID:- 119

There are two stable isotopes of Carbon. They differ with respect to :

- (1) Atomic mass
- (2) Number of protons
- (3) Atomic number
- (4) Electron configuration

कार्बन के दो स्थायी समस्थानिक होते हैं। ये आपस में किस संबंध में भिन्न हैं ?

- (1) परमाणु द्रव्यमान
- (2) प्रोटॉनों की संख्या
- (3) परमाणु संख्या
- (4) इलेक्ट्रॉन विन्यास

Options:-

•1, Option ID :- 473,

• 2, Option ID :- 474,

• 3, Option ID :- 475,

• 4, Option ID :- 476,

Answer Given:- 1, Option ID : -473

Question ID:- 120

A mixture containing 15 g of Carbon and 25 g of Oxygen is sealed in a flask. The total mass of the system is 140 g. The flask is then heated to react the Carbon and Oxygen. What will be the mass of the sealed flask after heating ?

- (1) 40 g
- (2) 100 g
- (3) 140 g
- (4) It is impossible to predict

15 ग्राम कार्बन और 25 ग्राम ऑक्सीजन वाले मिश्रण को एक फ्लास्क में सीलबंद कर दिया जाता है। इस निकाय का कुल द्रव्यमान 140 ग्राम है, इसके बाद फ्लास्क को गर्म किया जाता है जिससे कार्बन और ऑक्सीजन अभिक्रिया करते हैं। गर्म करने के बाद सीलबंद फ्लास्क का द्रव्यमान होगा ?

- (1) 40 ग्राम
- (2) 100 ग्राम
- (3) 140 ग्राम
- (4) भविष्यवाणी कर पाना असंभव है

Options:-

•1, Option ID :- 477,

• 2, Option ID :- 478,

• 3, Option ID :- 479,

• 4, Option ID :- 480,

Answer Given:- 3, Option ID : -479

Question ID:- 121

If the Hydrocarbon C_2H_4 is burned in Oxygen gas, Carbon dioxide and water are formed, as described by the unbalanced chemical equation

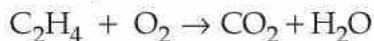

When the equation is balanced properly, we predict that one mole of C_2H_4 will :

- (1) react with one mole of O_2
- (2) form two moles of CO_2
- (3) form three moles of water
- (4) react with four moles of O_2

यदि हाइड्रोकार्बन C_2H_4 को ऑक्सीजन गैस में जलाया जाता है, तो कार्बन डाई-ऑक्साइड और जल बनता है जिसे असंतुलित रासायनिक समीकरण द्वारा नीचे दर्शाया गया है :

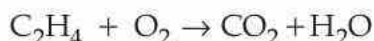

समीकरण के संतुलित किए जाने पर, तो हम यह अनुमान लगाते हैं कि C_2H_4 का एक मोल :

- (1) O_2 के एक मोल के साथ अभिक्रिया करता है।
- (2) CO_2 के दो मोल बनाता है।
- (3) तीन मोल जल बनाता है।
- (4) O_2 के चार मोल के साथ अभिक्रिया करता है।

Options:-

• 1, Option ID :- 481,

• 2, Option ID :- 482,

• 3, Option ID :- 483,

• 4, Option ID :- 484,

Answer Given:- 2, Option ID :- 482

Question ID:- 122

The minimum volume of a block of wood (density = 800 kg/m^3), if it is to hold a 50 kg person entirely above the water when he stands on it will be : (density of water 1000 kg/m^3)

- (1) 0.25 m^3
- (2) 0.8 m^3
- (3) 1.18 m^3
- (4) 1.25 m^3

किसी लकड़ी के ब्लॉक (घनत्व = 800 kg/m^3) का न्यूनतम आयतन क्या होगा, यदि गुटके के ऊपर खड़ा 50 kg द्रव्यमान का कोई व्यक्ति जल के पृष्ठ के ऊपर पूर्ण रूप से रह सके? (जल का घनत्व = 1000 kg/m^3)

- (1) 0.25 m^3
- (2) 0.8 m^3
- (3) 1.18 m^3
- (4) 1.25 m^3

Options:-

.1, Option ID :- 485,

. 2, Option ID :- 486,

. 3, Option ID :- 487,

. 4, Option ID :- 488,

Answer Given:- 1, Option ID : -485

Question ID:- 123

Which one of the following expressions correctly gives the Ohm's law for a conductor ? (Symbols have their usual meanings)

(1) $V = \frac{I}{R}$

(2) $V = \frac{R}{I}$

(3) $V = I^2 R$

(4) $V = I R$

किसी चालक के लिए ओम के नियम को निम्नलिखित व्यंजकों में से किस एक के द्वारा सही दर्शाया जा सकता है ? (प्रतीकों के सामान्य अर्थ हैं।)

(1) $V = \frac{I}{R}$

(2) $V = \frac{R}{I}$

(3) $V = I^2 R$

(4) $V = I R$

Options:-

.1, Option ID :- 489,

. 2, Option ID :- 490,

. 3, Option ID :- 491,

. 4, Option ID :- 492,

Answer Given:- 4, Option ID : -492

Question ID:- 124

The potential difference required to pass 4A current through a 24 Ω resistor will be :

(1) 96 V

(2) 48 V

(3) 6 V

(4) 1.5 V

24 Ω के किसी प्रतिरोधक से 4 A धारा प्रवाहित कराने के लिए आवश्यक विभवांतर है :

- (1) 96 V
- (2) 48 V
- (3) 6 V
- (4) 1.5 V

Options:-

.1, Option ID :- 493,

. 2, Option ID :- 494,

. 3, Option ID :- 495,

. 4, Option ID :- 496,

Answer Given:- 1, Option ID : -493

Question ID:- 125

A current of 2.0 A flows down a straight metal rod that has a 0.20 cm diameter. The rod is 2.0 m long, and the potential difference between its ends is 40 V. The resistivity of the material of the rod will be :

- (1) 125.6 $\mu\Omega$ m
- (2) 62.8 $\mu\Omega$ m
- (3) 31.4 $\mu\Omega$ m
- (4) 15.7 $\mu\Omega$ m

0.20 cm व्यास की किसी सीधी धात्विक छड़ से 2.0 A धारा प्रवाहित हो रही है। छड़ की लंबाई 2.0 m है तथा इसके सिरों के मध्य विभवांतर 40 V है। छड़ के पदार्थ की प्रतिरोधकता क्या है?

- (1) 125.6 $\mu\Omega$ m
- (2) 62.8 $\mu\Omega$ m
- (3) 31.4 $\mu\Omega$ m
- (4) 15.7 $\mu\Omega$ m

Options:-

.1, Option ID :- 497,

. 2, Option ID :- 498,

. 3, Option ID :- 499,

. 4, Option ID :- 500,

Answer Given:- 3, Option ID : -499

Question ID:- 126

A 90 cm long copper tube has an inner diameter of 0.8 cm and an outer diameter of 1.0 cm. The electric resistance of the tube when used lengthwise will be :

(Take resistivity of copper $1.57 \times 10^{-8} \Omega$ m)

- (1) 109.7 $\mu\Omega$
- (2) 180 $\mu\Omega$
- (3) 281.3 $\mu\Omega$
- (4) 500 $\mu\Omega$

किसी 90 cm लंबी तांबे की नली का आंतरिक व्यास 0.8 cm तथा बाह्य व्यास 1.0 cm है। लंबाई के अनुदिश प्रयोग करने पर इसका वैद्युत प्रतिरोध क्या होगा ? (तांबे का प्रतिरोधकता $= 1.57 \times 10^{-8} \Omega \text{ m}$ है)

- (1) $109.7 \mu\Omega$
- (2) $180 \mu\Omega$
- (3) $281.3 \mu\Omega$
- (4) $500 \mu\Omega$

Options:-

• 1, Option ID :- 501,

• 2, Option ID :- 502,

• 3, Option ID :- 503,

• 4, Option ID :- 504,

Answer Given:- 3, Option ID : -503

Question ID:- 127

The resistance between points A and B is :

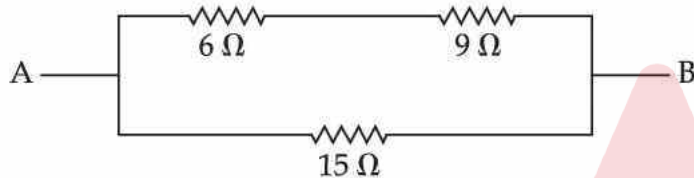

- (1) 2.9Ω
- (2) 7.5Ω
- (3) 15Ω
- (4) 18.6Ω

बिन्दुओं A और B के मध्य प्रतिरोध है :

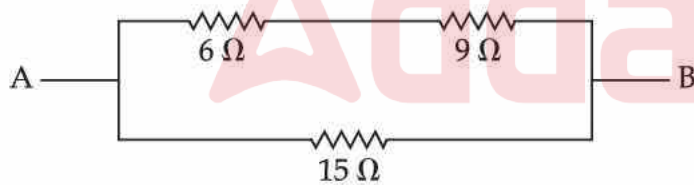

- (1) 2.9Ω
- (2) 7.5Ω
- (3) 15Ω
- (4) 18.6Ω

Options:-

• 1, Option ID :- 505,

• 2, Option ID :- 506,

• 3, Option ID :- 507,

• 4, Option ID :- 508,

Answer Given:- 2, Option ID : -506

Question ID:- 128

The value of resistor R in order to have current I equals to 0.45 A, will be :

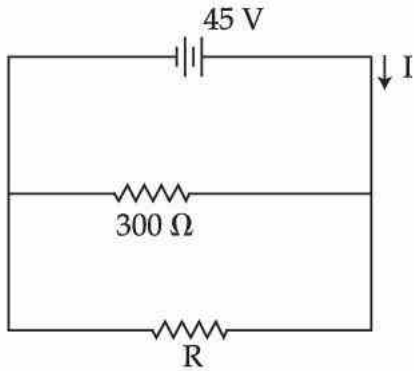

- (1) 150 Ω
- (2) 200 Ω
- (3) 250 Ω
- (4) 300 Ω

धारा I के 0.45 A मान के लिए प्रतिरोध R का मान है :

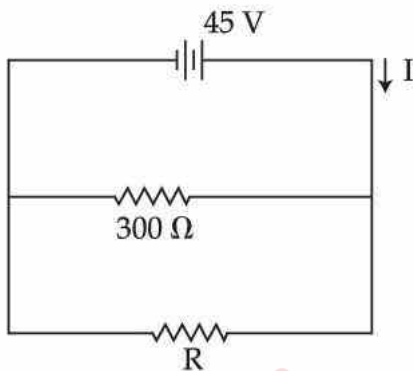

- (1) 150 Ω
- (2) 200 Ω
- (3) 250 Ω
- (4) 300 Ω

Options:-

- 1, Option ID :- 509,
- 2, Option ID :- 510,
- 3, Option ID :- 511,
- 4, Option ID :- 512,

Answer Given:- 1, Option ID : -509

Question ID:- 129

A He^{2+} ion travels at right angles to a magnetic field of 0.80 T with a velocity of 10^5 m/s. The magnitude of the magnetic force on the ion will be :

(electron charge = 1.6×10^{-19} C)

- (1) 0.64×10^{-14} N
- (2) 1.28×10^{-14} N
- (3) 2.56×10^{-14} N
- (4) 5.12×10^{-14} N

एक He^{2+} आयन किसी 0.80 T चुंबकीय क्षेत्र में क्षेत्र के लंबवत् 10^5 m/s वेग से गतिमान है। इस आयन पर लगने वाले चुंबकीय बल का परिमाण है : (इलेक्ट्रॉन का आवेश = $1.6 \times 10^{-19} \text{ C}$)

- (1) $0.64 \times 10^{-14} \text{ N}$
- (2) $1.28 \times 10^{-14} \text{ N}$
- (3) $2.56 \times 10^{-14} \text{ N}$
- (4) $5.12 \times 10^{-14} \text{ N}$

Options:-

- 1, Option ID :- 513,
- 2, Option ID :- 514,
- 3, Option ID :- 515,
- 4, Option ID :- 516,

Answer Given:- 2, Option ID : -514

Question ID:- 130

How many grams of SbF_3 are needed to produce one gram of Freon-12, CCl_2F_2 , according to the reaction represented by this equation ?

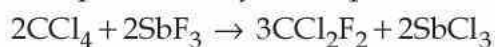

Substance	Molar Mass
SbF_3	179 g mol^{-1}
CCl_2F_2	121 g mol^{-1}

- (1) 0.667 g
- (2) 0.986 g
- (3) 1.50 g
- (4) 2.22 g

इस समीकरण द्वारा प्रस्तुत अभिक्रिया के अनुसार, एक ग्राम फ्रीऑन-12, CCl_2F_2 के उत्पादन के लिए कितने ग्राम SbF_3 की आवश्यकता होती है ?

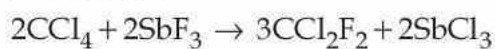

पदार्थ	मोलर मास
SbF_3	179 g mol^{-1}
CCl_2F_2	121 g mol^{-1}

- (1) 0.667 g
- (2) 0.986 g
- (3) 1.50 g
- (4) 2.22 g

Options:-

- 1, Option ID :- 517,
- 2, Option ID :- 518,
- 3, Option ID :- 519,
- 4, Option ID :- 520,

Answer Given:- 2, Option ID : -518

Question ID:- 131

Some metals can be obtained by heating the metal oxide with Carbon. This process is called :

- (1) Combustion
- (2) Electrolysis
- (3) Oxidation
- (4) Reduction

धातु ऑक्साइड को कार्बन के साथ गर्म करके कुछ धातुएँ प्राप्त की जा सकती हैं। यह प्रक्रिया है :

- (1) दहन
- (2) इलेक्ट्रोलिसिस
- (3) ऑक्सीकरण (उपचयन)
- (4) अपचयन

Options:-

.1, Option ID :- 521,

. 2, Option ID :- 522,

. 3, Option ID :- 523,

. 4, Option ID :- 524,

Answer Given:- 4, Option ID : -524

Question ID:- 132

The following chemical reaction

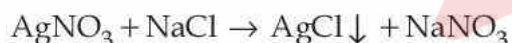

is an example of which kind of reaction ?

- (1) Combination
- (2) Decomposition
- (3) Displacement
- (4) Precipitation

निम्नलिखित रासायनिक अभिक्रिया

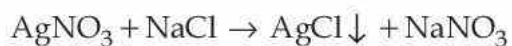

किस प्रकार की अभिक्रिया का उदाहरण है ?

- (1) संयोजन
- (2) अपघटन (वियोजन)
- (3) विस्थापन
- (4) अवक्षेपण

Options:-

.1, Option ID :- 525,

. 2, Option ID :- 526,

. 3, Option ID :- 527,

. 4, Option ID :- 528,
Answer Given:- 4, Option ID : -528

Question ID:- 133

A circular coil of radius 40 mm consists of 100 turns of conducting wire and the current through it is 20 mA. The magnetic field in the centre of the coil will be : ($\mu_0 = 4\pi \times 10^{-7} \text{ Hm}^{-1}$)

- (1) $3.14 \times 10^{-5} \text{ T}$
- (2) $4.71 \times 10^{-5} \text{ T}$
- (3) $6.28 \times 10^{-5} \text{ T}$
- (4) $1.26 \times 10^{-4} \text{ T}$

40 mm त्रिज्या की किसी वर्तुल कुण्डली में चालक तार के 100 फेरे हैं तथा इससे 20 mA की धारा प्रवाहित हो रही है। कुण्डली के केंद्र पर चुंबकीय क्षेत्र का मान है : ($\mu_0 = 4\pi \times 10^{-7} \text{ Hm}^{-1}$)

- (1) $3.14 \times 10^{-5} \text{ T}$
- (2) $4.71 \times 10^{-5} \text{ T}$
- (3) $6.28 \times 10^{-5} \text{ T}$
- (4) $1.26 \times 10^{-4} \text{ T}$

Options:-

.1, Option ID :- 529,
. 2, Option ID :- 530,
. 3, Option ID :- 531,
. 4, Option ID :- 532,
Answer Given:- 1, Option ID : -529

Question ID:- 134

A solenoid 0.5 m long has 2000 turns of conducting wire. The magnetic induction near the centre of the solenoid is 0.08 T. The current through the solenoid will be approximately :

($\mu_0 = 4\pi \times 10^{-7} \text{ Hm}^{-1}$)

- (1) 10 A
- (2) 16 A
- (3) 24 A
- (4) 32 A

0.5 m लम्बी परिनालिका में चालक तार के 2000 फेरे हैं। परिनालिका के केंद्र के निकट 0.08 T का चुम्बकीय प्रेरण है। परिनालिका से प्रवाहित धारा का निकटतम मान है : ($\mu_0 = 4\pi \times 10^{-7} \text{ Hm}^{-1}$)

- (1) 10 A
- (2) 16 A
- (3) 24 A
- (4) 32 A

Options:-

.1, Option ID :- 533,
. 2, Option ID :- 534,

• 3, Option ID :- 535,

• 4, Option ID :- 536,

Answer Given:- 3, Option ID : -535

Question ID:- 135

Match the Table - I and Table - II, given below and then using the code below the tables, select the correct answer.

Table - I
(Phenomenon)

- (A) Heating effect of electric current
(B) Magnetic effect of electric current
(C) Electromagnetic induction
(D) Potential difference between two points

Table - II
(Scientist)

- (i) Michael Faraday
(ii) Joule
(iii) Hans C. Oersted
(iv) Alessandro Volta

Code :

- (1) (A)-(i), (B)-(ii), (C)-(iii), (D)-(iv)
(2) (A)-(ii), (B)-(iv), (C)-(i), (D)-(iii)
(3) (A)-(ii), (B)-(iii), (C)-(i), (D)-(iv)
(4) (A)-(iv), (B)-(iii), (C)-(ii), (D)-(i)

नीचे दी गयी सूची - I का सूची- II से मिलान कर, सूचियों के नीचे दिये गये कूट का उपयोग कर सही उत्तर चुनिये :

सूची - I

(परिघटना)

- (A) विद्युत धारा का तापन प्रभाव
(B) विद्युत धारा का चुंबकीय प्रभाव
(C) वैद्युतचुंबकीय प्रेरण
(D) दो बिंदुओं के बीच विभवांतर

सूची - II

(वैज्ञानिक)

- (i) माइकल फैराडे
(ii) जूल
(iii) हैंस सी. ऑस्टेड
(iv) आलेसान्द्रो वोल्टा

कूट :

- (1) (A)-(i), (B)-(ii), (C)-(iii), (D)-(iv)
(2) (A)-(ii), (B)-(iv), (C)-(i), (D)-(iii)
(3) (A)-(ii), (B)-(iii), (C)-(i), (D)-(iv)
(4) (A)-(iv), (B)-(iii), (C)-(ii), (D)-(i)

Options:-

• 1, Option ID :- 537,

• 2, Option ID :- 538,

• 3, Option ID :- 539,

• 4, Option ID :- 540,

Answer Given:- 3, Option ID : -539

Question ID:- 136

Which one of the following statements is **not** TRUE in regard to the hearing of sound ?

- (1) The audible range of sound for human beings ranges between 20 Hz to 20 kHz.
- (2) Sounds of frequencies below 20 Hz are called infrasonic waves.
- (3) As human grow older, their ears remains equally sensitive for all frequencies.
- (4) Dogs can hear sounds having frequencies upto 25 kHz.

ध्वनि की श्रव्यता के लिए निम्नलिखित कथनों में से कौन सा एक **सत्य नहीं** है?

- (1) मानवों के लिए ध्वनि का श्रव्यता परास 20 Hz से 20 kHz के बीच होता है।
- (2) 20 Hz आवृत्ति से कम की ध्वनियाँ अपश्रव्य तरंगें कहलाती हैं।
- (3) व्यक्तियों की आयु बढ़ने पर भी उनके कान सभी आवृत्तियों के लिए समान रूप से सुग्राही बने रहते हैं।
- (4) कुत्ते 25 kHz आवृत्ति तक की ध्वनि को सुन सकते हैं।

Options:-

• 1, Option ID :- 541,

• 2, Option ID :- 542,

• 3, Option ID :- 543,

• 4, Option ID :- 544,

Answer Given:- 4, Option ID : -544

Question ID:- 137

An incident ray of light makes an angle of 25° with the normal to a plane mirror. The mirror is then so turned through 7° , making the angle of incidence for the same ray of light 32° . The reflected ray will then be rotated by angle :

- (1) 3.5°
- (2) 7.0°
- (3) 10.5°
- (4) 14.0°

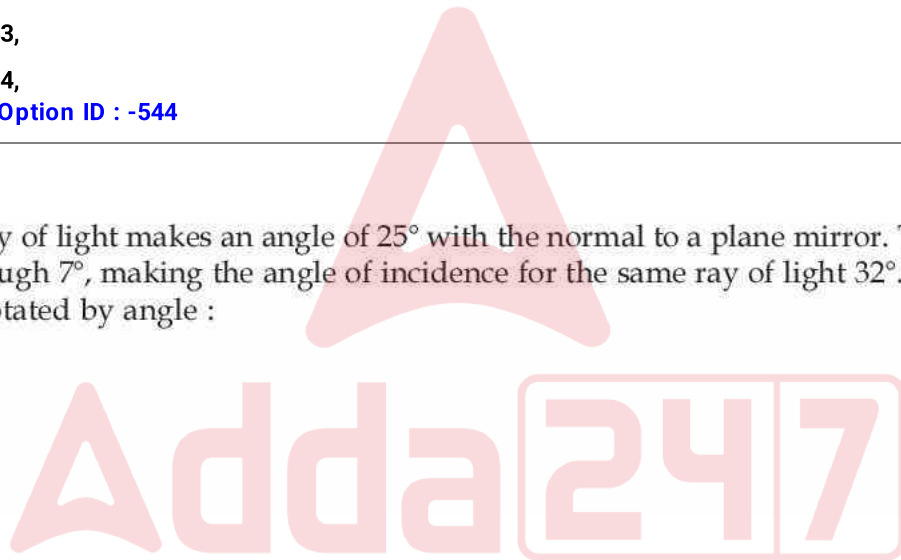

किसी समतल दर्पण पर आपतित प्रकाश की एक किरण दर्पण के अभिलंब से 25° का कोण बनाती है। दर्पण को 7° से इस प्रकार घुमाया जाता है कि उसी प्रकाश किरण के लिए आपतन कोण 32° हो जाता है। परावर्तित किरण कितने कोण से घूम जायेगी ?

- (1) 3.5°
- (2) 7.0°
- (3) 10.5°
- (4) 14.0°

Options:-

• 1, Option ID :- 545,

• 2, Option ID :- 546,

• 3, Option ID :- 547,

• 4, Option ID :- 548,

Answer Given:- 2, Option ID : -546

Question ID:- 138

Which one of the following is a displacement reaction ?

- (1) $\text{Mg(s)} + \text{Cl}_2(\text{g}) \rightarrow \text{MgCl}_2(\text{s})$
- (2) $\text{HCl(aq)} + \text{NaOH(aq)} \rightarrow \text{NaCl(aq)} + \text{H}_2\text{O(l)}$
- (3) $\text{CuSO}_4(\text{aq}) + \text{Fe(s)} \rightarrow \text{FeSO}_4(\text{aq}) + \text{Cu(s)}$
- (4) $2\text{PbNO}_3(\text{s}) \rightarrow 2\text{PbO(s)} + 4\text{NO}_2(\text{g}) + \text{O}_2(\text{g})$

निम्नलिखित में से कौन सी एक विस्थापन अभिक्रिया है ?

- (1) $\text{Mg(s)} + \text{Cl}_2(\text{g}) \rightarrow \text{MgCl}_2(\text{s})$
- (2) $\text{HCl(aq)} + \text{NaOH(aq)} \rightarrow \text{NaCl(aq)} + \text{H}_2\text{O(l)}$
- (3) $\text{CuSO}_4(\text{aq}) + \text{Fe(s)} \rightarrow \text{FeSO}_4(\text{aq}) + \text{Cu(s)}$
- (4) $2\text{PbNO}_3(\text{s}) \rightarrow 2\text{PbO(s)} + 4\text{NO}_2(\text{g}) + \text{O}_2(\text{g})$

Options:-

• 1, Option ID :- 549,

• 2, Option ID :- 550,

• 3, Option ID :- 551,

• 4, Option ID :- 552,

Answer Given:- 3, Option ID : -551

Question ID:- 139

Burning of Coal is a/an :

- (A) Combination reaction
- (B) Endothermic reaction
- (C) Exothermic reaction
- (D) Decomposition reaction

Choose the correct option.

- (1) (A) only
- (2) (C) only
- (3) (A) and (C) only
- (4) (B) and (D) only

कोयले का जलना है एक :

- (A) संयोजन अभिक्रिया
- (B) ऊष्माशोषी अभिक्रिया
- (C) ऊष्माक्षेपी अभिक्रिया
- (D) अपघटन (वियोजन) अभिक्रिया

सही विकल्प चुनें।

- (1) केवल (A)
- (2) केवल (C)
- (3) केवल (A) और (C)
- (4) केवल (B) और (D)

Options:-

.1, Option ID :- 553,

. 2, Option ID :- 554,

. 3, Option ID :- 555,

. 4, Option ID :- 556,

Answer Given:- 2, Option ID : -554

Question ID:- 140

The correct formula for Calcium chlorite (bleaching powder) is :

- (1) $\text{Ca}(\text{ClO}_2)_2$
- (2) CaClO_2
- (3) $\text{Ca}(\text{ClO}_3)_2$
- (4) $\text{Ca}(\text{ClO}_4)_2$

कैल्शियम क्लोराइट (ब्लीचिंग पाउडर) का सही सूत्र है :

- (1) $\text{Ca}(\text{ClO}_2)_2$
- (2) CaClO_2
- (3) $\text{Ca}(\text{ClO}_3)_2$
- (4) $\text{Ca}(\text{ClO}_4)_2$

Options:-

.1, Option ID :- 557,

. 2, Option ID :- 558,

. 3, Option ID :- 559,

. 4, Option ID :- 560,

Answer Given:- 2, Option ID : -558

Question ID:- 141

Which of these salts should be dissolved in water to produce a solution with a pH < 7 ?

- (1) Sodium acetate
- (2) Potassium nitrate
- (3) Aluminium chloride
- (4) Sodium hydrogen carbonate

pH < 7 का एक विलयन बनाने के लिए निम्नलिखित में से कौन सा लवण जल में घोलना चाहिए ?

- (1) सोडियम एसीटेट
- (2) पोटैशियम नाइट्रेट
- (3) एलुमिनियम क्लोराइड
- (4) सोडियम हाइड्रोजन कार्बोनेट

Options:-

• 1, Option ID :- 561,

• 2, Option ID :- 562,

• 3, Option ID :- 563,

• 4, Option ID :- 564,

Answer Given:- 3, Option ID : -563

Question ID:- 142

Which of the following metal oxides is amphoteric ?

- (1) CuO
- (2) Na₂O
- (3) MgO
- (4) Al₂O₃

निम्नांकित में से कौन-सा धातु-ऑक्साइड उभयधर्मी है ?

- (1) CuO
- (2) Na₂O
- (3) MgO
- (4) Al₂O₃

Options:-

• 1, Option ID :- 565,

• 2, Option ID :- 566,

• 3, Option ID :- 567,

• 4, Option ID :- 568,

Answer Given:- 4, Option ID : -568

Question ID:- 143

An object 12 mm high is placed at a distance of 0.4 m from a concave mirror. The radius of curvature of the mirror is 0.4 m. The location of the image will be :

- (1) 0.2 m
- (2) 0.4 m
- (3) 0.6 m
- (4) 0.8 m

12 mm ऊँचाई का को बिम्ब किसी अवतल दर्पण से 0.4 m दूरी पर रखा गया है। दर्पण की वक्रता-त्रिज्या 0.4 m है। प्रतिबिंब की स्थिति क्या होगी ?

- (1) 0.2 m
- (2) 0.4 m
- (3) 0.6 m
- (4) 0.8 m

Options:-

.1, Option ID :- 569,

. 2, Option ID :- 570,

. 3, Option ID :- 571,

. 4, Option ID :- 572,

Answer Given:- 2, Option ID : -570

Question ID:- 144

A diverging lens forms an image one-third the size of an object that is placed 24 cm from the lens. The focal length of the lens will be :

- (1) 6 cm
- (2) 8 cm
- (3) -10 cm
- (4) -12 cm

किसी अपसारी लेंस से 24 cm दूरी पर रखे किसी बिंब का प्रतिबिम्ब, बिंब के साइज़ के एक-तिहाई साइज़ का बनता है। लेंस की फोकस दूरी है :

- (1) 6 cm
- (2) 8 cm
- (3) -10 cm
- (4) -12 cm

Options:-

.1, Option ID :- 573,

. 2, Option ID :- 574,

. 3, Option ID :- 575,

. 4, Option ID :- 576,

Answer Given:- 1, Option ID : -573

Question ID:- 145

Which metal will react most vigorously with water ?

- (1) Na
- (2) K
- (3) Mg
- (4) Ca

कौन सी धातु जल के साथ सर्वाधिक प्रबल अभिक्रिया करेगी ?

- (1) Na
- (2) K
- (3) Mg
- (4) Ca

Options:-

.1, Option ID :- 577,

. 2, Option ID :- 578,

. 3, Option ID :- 579,

. 4, Option ID :- 580,

Answer Given:- 1, Option ID : -577

Question ID:- 146

Metallic zinc will not reduce :

- (1) Cu^{2+}
- (2) H^+
- (3) Ag^+
- (4) Al^{3+}

इनमें से किसे धात्विक जिंक अपचयित नहीं करेगा ?

- (1) Cu^{2+}
- (2) H^+
- (3) Ag^+
- (4) Al^{3+}

Options:-

.1, Option ID :- 581,

. 2, Option ID :- 582,

. 3, Option ID :- 583,

. 4, Option ID :- 584,

Answer Given:- 4, Option ID : -584

Question ID:- 147

In the electrolytic refining of copper, an electric current is passed through a cell containing a pure copper electrode, an electrode of impure copper, and an aqueous solution containing copper ions. In this process, the impure copper electrode is called the :

- (1) Anode
- (2) Cathode
- (3) Reference electrode
- (4) Indicator electrode

तांबे के वैद्युत अपघटनी परिष्करण में एक शुद्ध तांबे के इलेक्ट्रोड, अशुद्ध तांबे का एक इलेक्ट्रोड और तांबे के धनायनों वाले एक जलीय विलयन वाले किसी सेल में विद्युत धारा प्रवाहित की गयी है। इस प्रक्रिया में अशुद्ध तांबे (कॉपर) वाले इलेक्ट्रोड को क्या कहा जाता है ?

- (1) एनोड
- (2) कैथोड
- (3) संदर्भ इलेक्ट्रोड
- (4) संकेतक-इलेक्ट्रोड

Options:-

- 1, Option ID :- 585,
- 2, Option ID :- 586,
- 3, Option ID :- 587,
- 4, Option ID :- 588,

Answer Given:- 1, Option ID : -585

Question ID:- 148

When dilute Sulphuric acid is added to Zinc granules, which one of the following gases will be evolved ?

- (1) Sulphur dioxide
- (2) Hydrogen
- (3) Oxygen
- (4) Hydrogen sulphide

जिंक के दानों में तनु सल्फ्युरिक अम्ल मिलाये जाने पर निम्नलिखित में से कौन सी गैस निकलेगी ?

- (1) सल्फर डाइऑक्साइड
- (2) हाइड्रोजन
- (3) ऑक्सीजन
- (4) हाइड्रोजन सल्फाइड

Options:-

- 1, Option ID :- 589,
- 2, Option ID :- 590,
- 3, Option ID :- 591,
- 4, Option ID :- 592,

Question ID:- 149

What type of compound is $\text{CH}_3\text{CH}_2\text{COCH}_3$?

- (1) Alcohol
- (2) Aldehyde
- (3) Ketone
- (4) Ether

$\text{CH}_3\text{CH}_2\text{COCH}_3$ किस प्रकार का यौगिक है ?

- (1) एल्कोहॉल
- (2) एल्डिहाइड
- (3) कीटोन
- (4) ईथर

Options:-

- .1, Option ID :- 593,
- . 2, Option ID :- 594,
- . 3, Option ID :- 595,
- . 4, Option ID :- 596,

Answer Given:- 4, Option ID : -596

Question ID:- 150

In the complete combustion of Butane, the products obtained are :

- (1) Water and Carbon
- (2) Butanone and Water
- (3) Carbon dioxide and Water
- (4) Carbon dioxide and Hydrogen

ब्यूटेन के पूर्ण दहन के उत्पाद होते हैं :

- (1) पानी और कार्बन
- (2) ब्यूटेनोन और पानी
- (3) कार्बन डाइऑक्साइड और पानी
- (4) कार्बन डाइऑक्साइड और हाइड्रोजन

Options:-

- .1, Option ID :- 597,
- . 2, Option ID :- 598,
- . 3, Option ID :- 599,
- . 4, Option ID :- 600,

Answer Given:- 3, Option ID : -599

Question ID:- 151

When Ethanol is heated with Sulphuric acid, the major product is :

- (1) Ethane
- (2) Ethene
- (3) Ethyne
- (4) Ethyl sulphate

जब एथेनॉल को सल्फ्यूरिक अम्ल के साथ गर्म किया जाता है, तो प्रमुख उत्पाद है :

- (1) एथेन
- (2) एथीन
- (3) एथाइन
- (4) एथिल सल्फेट

Options:-

• 1, Option ID :- 601,

• 2, Option ID :- 602,

• 3, Option ID :- 603,

• 4, Option ID :- 604,

Answer Given:- 2, Option ID : -602

Question ID:- 152

Any saturated hydrocarbon that is classified as an octane must have the molecular formula.

- (1) C_8H_8
- (2) C_8H_{14}
- (3) C_8H_{16}
- (4) C_8H_{18}

किसी भी संतृप्त हाइड्रोकार्बन जिसे ऑक्टेन के रूप में वर्गीकृत किया गया है, उसका आण्विक सूत्र होना चाहिए :

- (1) C_8H_8
- (2) C_8H_{14}
- (3) C_8H_{16}
- (4) C_8H_{18}

Options:-

• 1, Option ID :- 605,

• 2, Option ID :- 606,

• 3, Option ID :- 607,

• 4, Option ID :- 608,

Answer Given:- 4, Option ID : -608

Question ID:- 153

How many grams of MgCO_3 contain 24.0 g of Oxygen ? (The molar mass of MgCO_3 is 84.3 gmol^{-1})

- (1) 42.2 g
- (2) 84.3 g
- (3) 126 g
- (4) 154 g

कितने ग्राम MgCO_3 में 24.0 ग्राम ऑक्सीजन होता है ? (MgCO_3 का मोलर द्रव्यमान 84.3 gmol^{-1} है)

- (1) 42.2 g
- (2) 84.3 g
- (3) 126 g
- (4) 154 g

Options:-

• 1, Option ID :- 609,

• 2, Option ID :- 610,

• 3, Option ID :- 611,

• 4, Option ID :- 612,

Answer Given:- 1, Option ID : -609

Question ID:- 154

For hearing a distinct echo by the human, the time interval between the original sound and the reflected one must be at least :

- (1) 0.01 s
- (2) 0.1 s
- (3) 1 s
- (4) 2 s

मानवों के लिए, स्पष्ट प्रतिध्वनि सुनने के लिए मूल ध्वनि तथा परावर्तित ध्वनि के बीच लगभग कितना कम-से-कम समय अंतराल आवश्यक होता है ?

- (1) 0.01 s
- (2) 0.1 s
- (3) 1 s
- (4) 2 s

Options:-

• 1, Option ID :- 613,

• 2, Option ID :- 614,

• 3, Option ID :- 615,

• 4, Option ID :- 616,

Answer Given:- 4, Option ID : -616

Question ID:- 155

Which of the following is not a Colloid ?

- (1) Milk
- (2) Mud
- (3) Butter
- (4) Boric acid

निम्नलिखित में से कौन सा कोलाइड नहीं है ?

- (1) दूध
- (2) मिट्टी
- (3) मक्खन
- (4) बोरिक अम्ल

Options:-

•1, Option ID :- 617,

• 2, Option ID :- 618,

• 3, Option ID :- 619,

• 4, Option ID :- 620,

Answer Given:- 2, Option ID : -618

Question ID:- 156

Which of the following phenomenon does not occur in sound wave ?

- (1) Diffraction
- (2) Reflection
- (3) Polarization
- (4) Interference

निम्नलिखित परिघटनाओं में से कौन सी एक ध्वनि तरंगों में नहीं होती ?

- (1) विवर्तन
- (2) परावर्तन
- (3) ध्रुवण
- (4) व्यतिकरण

Options:-

•1, Option ID :- 621,

• 2, Option ID :- 622,

• 3, Option ID :- 623,

• 4, Option ID :- 624,

Answer Given:- 2, Option ID : -622

Question ID:- 157

Given that the acceleration due to gravity on the moon is one sixth that on the earth. A person can throw a stone 10 m straight upward on the earth. Assuming same throwing speed, the height, the person will be able to throw a stone on the moon is :

(Take acceleration due to gravity = 10 m/s^2)

- (1) 30 m
- (2) 60 m
- (3) 90 m
- (4) 120 m

दिया गया है कि चंद्रमा पर गुरुत्वीय त्वरण पृथ्वी की तुलना में छह गुना कम है। एक व्यक्ति पृथ्वी पर 10 m सीधे ऊपर की ओर पत्थर फेंक सकता है। प्रक्षेपण की इसी गति से वह व्यक्ति चंद्रमा पर पत्थर को कितनी ऊँचाई तक उछाल सकेगा ?

(गुरुत्वाकर्षण के कारण त्वरण = 10 m/s^2)

- (1) 30 m
- (2) 60 m
- (3) 90 m
- (4) 120 m

Options:-

• 1, Option ID :- 625,

• 2, Option ID :- 626,

• 3, Option ID :- 627,

• 4, Option ID :- 628,

Answer Given:- 2, Option ID : -626

Question ID:- 158

Identify the greenhouse gases from the list given below and answer from the codes given.

- (A) Water vapour
- (B) Ozone
- (C) Carbon monoxide
- (D) Nitrogen

Select correct answer from the following codes.

- (1) Only (A) and (B) of the above.
- (2) (A), (B) and (C) of the above.
- (3) Only (A) and (D) of the above.
- (4) All of the above.

नीचे दिए गए में से ग्रीन हाउस गैस की पहचान कर दिए गए कोड से उत्तर दें।

- (A) जलवाष्प
- (B) ओजोन
- (C) कार्बन मोनोऑक्साइड
- (D) नाइट्रोजन

नीचे दिए गए कूट से सही उत्तर चुनें।

- (1) उपरोक्त में से केवल (A) और (B)
- (2) उपरोक्त में से (A), (B) और (C)
- (3) उपरोक्त में से केवल (A) और (D)
- (4) उपरोक्त सभी

Options:-

.1, Option ID :- 629,

. 2, Option ID :- 630,

. 3, Option ID :- 631,

. 4, Option ID :- 632,

Answer Given:- 1, Option ID : -629

Question ID:- 159

Which of the following is **not** an example of the group algae ?

- (1) Fucus
- (2) Porphyra
- (3) Sphagnum
- (4) Polysiphonia

निम्नलिखित में से कौन सा समूह शैवाल का उदाहरण नहीं है ?

- (1) फ्युकस
- (2) पॉरफायरा
- (3) सफैगनम
- (4) पॉलिसाइफोनिया

Options:-

.1, Option ID :- 633,

. 2, Option ID :- 634,

. 3, Option ID :- 635,

. 4, Option ID :- 636,

Answer Given:- 3, Option ID : -635

Question ID:- 160

In which of the group of organism Algin carbohydrate is found ?

- (1) Phaeophytes
- (2) Rhodophytes
- (3) Pteridophytes
- (4) Gymnosperms

किस समूह के जीवधारियों में एल्गिन नामक शर्करा पाई जाती है ?

- (1) फियोफाइट
- (2) रोडोफाइट
- (3) टेरिडोफाइट
- (4) अनावृतबीजी

Options:-

.1, Option ID :- 637,

. 2, Option ID :- 638,

. 3, Option ID :- 639,

. 4, Option ID :- 640,

Answer Given:- 1, Option ID : -637

Question ID:- 161

Identify the organism from the option given below which is always heterotrophic.

- (1) Nostoc
- (2) Bacteria
- (3) Mucor
- (4) Chlamydomonas

नीचे दिए गए विकल्पों में से उस जीव की पहचान करें जो सदैव परपोषी होते हैं।

- (1) नॉस्टॉक
- (2) जीवाणु
- (3) म्यूकर
- (4) क्लेमाइडोमोनास

Options:-

.1, Option ID :- 641,

. 2, Option ID :- 642,

. 3, Option ID :- 643,

. 4, Option ID :- 644,

Answer Given:- 3, Option ID : -643

Question ID:- 162

Which of the following is a **wrong** statement about system of binomial nomenclature ?

- (1) Name of an organism is a combination of the name of genus and species together.
- (2) While writing the name of an organism first letter of the genus and species name is written in capital letters.
- (3) Genus and species names are italicised while printing.
- (4) Name of the author who first described the organism may also be written after species epithet.

द्विपद नामकरण पद्धति के लिए निम्नलिखित में से कौन सा एक **गलत** कथन है ?

- (1) किसी भी जीव का नाम उसके जीनस एवं स्पीशीज के नामों का समुच्चय है।
- (2) किसी भी जीव के नाम को लिखते समय उसके जीनस एवं स्पीशीज के नामों के प्रथम अक्षर को बड़े अक्षरों में लिखा जाता है।
- (3) छपाई के समय जीनस एवं स्पीशीज के नामों को तिरछा छापा जाता है।
- (4) जिस लेखक ने किसी जीव का पहली बार वर्णन किया होता है उसका नाम स्पीशीज उपनाम के पश्चात लिखा जा सकता है।

Options:-

• 1, Option ID :- 645,

• 2, Option ID :- 646,

• 3, Option ID :- 647,

• 4, Option ID :- 648,

Answer Given:- 2, Option ID : -646

Question ID:- 163

Cnidoblasts are specialized cells used for the purpose of :

- (1) Movement of water among coelenterates.
- (2) Defence among coelenterates.
- (3) Defence among Echinoderms.
- (4) Digestion of food among Annelids.

निडोब्लास्ट नामक विशिष्ट कोशिकाएं पाई जाती हैं :

- (1) सीलेन्टेरेटा के प्राणियों में जल के प्रवाह हेतु
- (2) सीलेन्टेरेटा के प्राणियों में सुरक्षा हेतु
- (3) एकाइनोडर्मेटा के प्राणियों में सुरक्षा हेतु
- (4) एनेलीडा के प्राणियों में पाचन हेतु

Options:-

• 1, Option ID :- 649,

• 2, Option ID :- 650,

• 3, Option ID :- 651,

• 4, Option ID :- 652,

Answer Given:- 2, Option ID : -650

Question ID:- 164

Which of the following is correct match for disaccharide sugar ?

- (A) Maltose : Glucose + Ribose
- (B) Sucrose : Glucose + Fructose
- (C) Lactose : Galactose + Fructose

Select the correct answer from the options given below :

- (1) Only (A) of the above.
- (2) Only (B) of the above.
- (3) Only (B) and (C) of the above.
- (4) Only (A) and (B) of the above.

निम्नलिखित में से क्या द्विशर्करा के लिए सही जोड़ी है? .

- (A) माल्टोस : ग्लूकोस + राइबोस
- (B) शुक्रोस : ग्लेकोज + फ्रुक्टोस
- (C) लैक्टोस : गैलैक्टोस + फ्रुक्टोस

नीचे दिए गए कूट से सही उत्तर चुनें।

- (1) उपरोक्त में से केवल (A)
- (2) उपरोक्त में से केवल (B)
- (3) उपरोक्त में से केवल (B) एवं (C)
- (4) उपरोक्त में से केवल (A) एवं (B)

Options:-

.1, Option ID :- 653,

. 2, Option ID :- 654,

. 3, Option ID :- 655,

. 4, Option ID :- 656,

Answer Given:- 2, Option ID : -654

Question ID:- 165

Which one of the following statements is **incorrect** about triglyceride ?

- (1) These are non-polar in nature.
- (2) These are formed from glycerol.
- (3) Glycerol of the molecule has two $-OH$ groups.

- (4) $-OH$ groups of glycerol binds with $-\overset{\text{O}}{\parallel}{\text{C}}-\text{OH}$ groups of fatty acids.

ट्राईग्लिसराइड के लिए निम्नलिखित में से कौन सा कथन गलत है।

- (1) ये अधुवीय प्रकृति के होते हैं।
- (2) ये ग्लिसरॉल से बनते हैं।
- (3) अणु के ग्लिसरॉल में दो $-OH$ समूह पाए जाते हैं।
- (4) ग्लिसरॉल का $-OH$ समूह वसा अम्ल के $-\overset{\text{O}}{\parallel}{\text{C}}-OH$ समूह के साथ बंध बनाता है।

Options:-

• 1, Option ID :- 657,

• 2, Option ID :- 658,

• 3, Option ID :- 659,

• 4, Option ID :- 660,

Answer Given:- 3, Option ID :- 659

Question ID:- 166

Which of the following structure is **not** found in proteins ? Identify the same and answer from the codes given below :

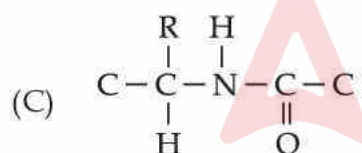
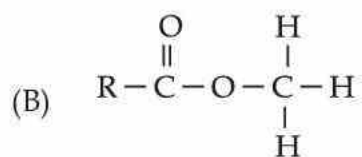
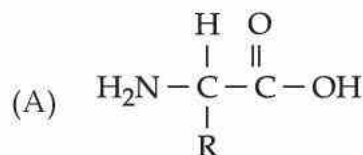

Code :

- (1) Only (A) and (B) of the above
- (2) Only (B) of the above
- (3) Only (B) and (C) of the above
- (4) Only (C) of the above

निम्नलिखित में से कौन सी संरचना प्रोटीन में नहीं पाई जाती है? इसकी पहचान करें एवं नीचे दिए गए कूट से उत्तर दें।

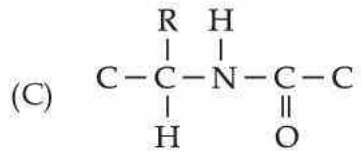
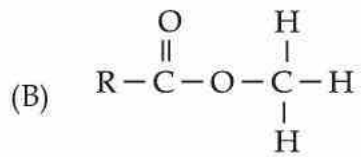
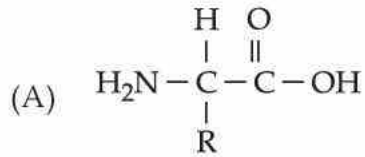

कूट :

- (1) उपरोक्त में से केवल (A) और (B)
- (2) उपरोक्त में से केवल (B)
- (3) उपरोक्त में से केवल (B) एवं (C)
- (4) उपरोक्त में से केवल (C)

Options:-

• 1, Option ID :- 661,

• 2, Option ID :- 662,

• 3, Option ID :- 663,

• 4, Option ID :- 664,

Answer Given:- 2, Option ID : -662

Question ID:- 167

Identify the symbiotic nitrogen fixing bacteria from the following and select the code for correct answer from the codes given below.

- (A) *Azotobacter*
- (B) *Azospirillum*
- (C) *Rhizobium*

Code :

- (1) Only (C) of the above
- (2) Only (B) and (C) of the above
- (3) Only (A) and (C) of the above
- (4) All of the above

निम्नलिखित में से सहजीवी नाइट्रोजन स्थिरीकरण जीवाणु की पहचान कर नीचे दिए गए कूट में से सही उत्तर वाले कूट का चयन करें।

- (A) एजोबैक्टर
- (B) एजोटोस्फिरिलम
- (C) राइजोबियम

कूट :

- (1) उपरोक्त में से केवल (C)
- (2) उपरोक्त में से केवल (B) एवं (C)
- (3) उपरोक्त में से केवल (A) एवं (C)
- (4) उपरोक्त में से सभी

Options:-

• 1, Option ID :- 665,

• 2, Option ID :- 666,

• 3, Option ID :- 667,

• 4, Option ID :- 668,

Answer Given:- 1, Option ID : -665

Question ID:- 168

To which group of kingdom fungi mushrooms are classified ?

- (1) Ascomycetes
- (2) Basidiomycetes
- (3) Deuteromycetes
- (4) Phycomycetes

कवक संघ के किस समूह में कुकुरमुत्ता को वर्गीकृत किया जाता है ?

- (1) एस्कोमाइसिटीस
- (2) बेसिडियोमाइसिटीस
- (3) ड्यूटेरोमाइसिटीस
- (4) फायकोमाइसिटीस

Options:-

• 1, Option ID :- 669,

• 2, Option ID :- 670,

• 3, Option ID :- 671,

• 4, Option ID :- 672,

Answer Given:- 2, Option ID : -670

Question ID:- 169

To which of the following animal phylum *Pleurobranchia* belongs ?

- (1) Coelenterata
- (2) Ctenophora
- (3) Mollusca
- (4) Hemichordata

प्ल्युरोब्रैंकिया निम्नलिखित में से किस प्राणि संघ के अंतर्गत आता है ?

- (1) सीलेन्टेरेटा
- (2) टीनोफोरा
- (3) मॉलस्का
- (4) हेमिकॉर्डेटा

Options:-

.1, Option ID :- 673,

. 2, Option ID :- 674,

. 3, Option ID :- 675,

. 4, Option ID :- 676,

Answer Given:- 2, Option ID : -674

Question ID:- 170

Structure parapodia is observed in which group of animals ?

- (1) Crustacea
- (2) Annelida
- (3) Ctenophora
- (4) Porifera

किस समूह के प्राणियों में पारापोडिया नामक संरचना पाई जाती है ?

- (1) क्रश्टेशिया
- (2) एनेलिडा
- (3) टीनोफोरा
- (4) पोरिफेरा

Options:-

.1, Option ID :- 677,

. 2, Option ID :- 678,

. 3, Option ID :- 679,

. 4, Option ID :- 680,

Answer Given:- 2, Option ID : -678

Question ID:- 171

Which of the following is popularly known as Vitamin-E ?

- (1) Calciferol
- (2) Cyanacobalamin
- (3) Tocopherol
- (4) Phytonadione

निम्नलिखित में से किस लोकप्रिय रूप में विटामिन-ई के नाम से जाना जाता है ?

- (1) कैल्सिफेरॉल
- (2) सायनाकोबालएमिन
- (3) टोकोफेरॉल
- (4) फायटोनाडियोन

Options:-

• 1, Option ID :- 681,

• 2, Option ID :- 682,

• 3, Option ID :- 683,

• 4, Option ID :- 684,

Answer Given:- 3, Option ID : -683

Question ID:- 172

Identify the food sources for Calcium from the following options and select correct answer from the codes given below :

- (A) Milk
- (B) Salmon fish
- (C) Rice
- (D) Beans

Code :

- (1) Only (A) and (B) of the above
- (2) Only (B) and (D) of the above
- (3) (A), (B) and (C) of the above
- (4) (A), (B) and (D) of the above

निम्नलिखित में से उस भोजन स्रोतों की पहचान करें जिससे कैल्शियम मिलता है एवं नीचे दिए गए कूट में से सही उत्तर का चयन करें।

- (A) दुग्ध (दूध)
- (B) सालमन मछली
- (C) चावल
- (D) फली

कूट :

- (1) उपरोक्त में से केवल (A) और (B)
- (2) उपरोक्त में से केवल (B) और (D)
- (3) उपरोक्त में से (A), (B) और (C)
- (4) उपरोक्त में से (A), (B) और (D)

Options:-

• 1, Option ID :- 685,

• 2, Option ID :- 686,

• 3, Option ID :- 687,

• 4, Option ID :- 688,

Answer Given:- 3, Option ID : -687

Question ID:- 173

Identify the **wrong** statement about human heart from the option given below.

- (1) Aorta arises from right ventricle.
- (2) Opening between left atrium and left ventricle is guarded by bicuspid valve.
- (3) Right ventricle receives deoxygenated blood.
- (4) Sino-atrial node is present in right atrium.

मानव हृदय के लिए निम्नलिखित विकल्पों में से गलत कथन की पहचान करें ?

- (1) महाधमनी दाहिने निलय से निकलती है।
- (2) बाएँ आलिन्द एवं बाएँ निलय के बीच के छिद्र पर द्विक स्पिड वाल्व पाया जाता है।
- (3) दाहिना निलय ऑक्सीजनरहित रक्त प्राप्त करता है।
- (4) साइनो-आलिन्द नोड दाहिने आलिन्द में उपस्थित होता है।

Options:-

• 1, Option ID :- 689,

• 2, Option ID :- 690,

• 3, Option ID :- 691,

• 4, Option ID :- 692,

Answer Given:- 1, Option ID : -689

Question ID:- 174

Which of the following is **not** a function of Lymph ?

- (1) Carrier for nutrient
- (2) Exhibiting immune response
- (3) Transport of oxygen
- (4) Absorption of fat

निम्नलिखित में से कौन सा लसीका का कार्य **नहीं** है ?

- (1) पोषण वाहक
- (2) प्रतिरक्षा प्रतिक्रिया की अभिव्यक्ति
- (3) ऑक्सीजन का वाहन
- (4) वसा का अवशोषण

Options:-

.1, Option ID :- 693,

. 2, Option ID :- 694,

. 3, Option ID :- 695,

. 4, Option ID :- 696,

Answer Given:- 3, Option ID : -695

Question ID:- 175

What is the term used for total volume a person can breath in after normal expiration ?

- (1) Expiratory capacity
- (2) Inspiratory capacity
- (3) Vital capacity
- (4) Tidal volume

अंतःश्वसन का वह पूर्ण आयतन जो एक व्यक्ति सामान्य निःश्वसन के बाद कर सकता है उसे क्या कहते हैं ?

- (1) निःश्वसन क्षमता
- (2) अंतःश्वसन क्षमता
- (3) जैव क्षमता
- (4) ज्वारीय आयतन

Options:-

.1, Option ID :- 697,

. 2, Option ID :- 698,

. 3, Option ID :- 699,

. 4, Option ID :- 700,

Answer Given:- 4, Option ID : -700

Question ID:- 176

Process of gaseous exchange during respiration takes place between :

- (1) Epithelium of alveoli and Epithelium of blood capillary.
- (2) Epithelium of alveoli and Endothelium of blood capillary.
- (3) Endothelium of alveoli and Endothelium of blood capillary.
- (4) Endothelium of alveoli and Epithelium of blood capillary.

श्वसन के समय गैसीय विनिमय की प्रक्रिया होती है :

- (1) कूपिका की उपकला एवं रुधिर केशिकाओं की उपकला के बीच
- (2) कूपिका की उपकला एवं रुधिर केशिकाओं की अंतःकला के बीच
- (3) कूपिका की अंतःकला एवं रुधिर केशिकाओं की अंतःकला के बीच
- (4) कूपिका की अंतःकला एवं रुधिर केशिकाओं की उपकला के बीच

Options:-

• 1, Option ID :- 701,

• 2, Option ID :- 702,

• 3, Option ID :- 703,

• 4, Option ID :- 704,

Answer Given:- 2, Option ID : -702

Question ID:- 177

During the process of cellular respiration i.e. glycolysis which of the following is **not** a 3-carbon atom compound.

- (1) Pyruvic acid
- (2) Dihydroxy acetone phosphate
- (3) 2-phosphoglycerate
- (4) Fructose 6-phosphate

कोशिकीय श्वसन की प्रक्रिया अर्थात् ग्लाइकोलाइसिस के समय निम्नलिखित में से कौन सा त्रि-कार्बन पदार्थ **नहीं** है?

- (1) पायरुविक अम्ल
- (2) डाइहाइड्रॉक्सी एसिटोन फॉस्फेट
- (3) 2-फॉस्फोग्लिसरेट
- (4) फ्रुक्टोस 6-फॉस्फेट

Options:-

• 1, Option ID :- 705,

• 2, Option ID :- 706,

• 3, Option ID :- 707,

• 4, Option ID :- 708,

Answer Given:- 4, Option ID : -708

Question ID:- 178

Symplastic system in plant is formed through which of the following ?

- (1) Mycorrhiza
- (2) Plasmodesmata
- (3) Casperian strip
- (4) Cohesion-tension pull

निम्नलिखित में से किसके द्वारा पौधों में सिम्प्लास्टिक तंत्र बनता है?

- (1) माइकोराइजा
- (2) प्लाज्मोडेस्मटा
- (3) कैस्पेरियन पट्टी
- (4) संसंजन-तनाव खिंचाव

Options:-

.1, Option ID :- 709,

. 2, Option ID :- 710,

. 3, Option ID :- 711,

. 4, Option ID :- 712,

Answer Given:- 2, Option ID : -710

Question ID:- 179

Which of the following statement is **wrong** for pollen grain ?

- (1) It contains generative cell.
- (2) It contains vegetative as well as generative cell.
- (3) Generative cell of pollen grain is spindle shaped.
- (4) Generative cell of pollen grain give rise three male gametes.

परागकणों के लिए निम्नलिखित में से कौन सा कथन गलत है ?

- (1) इसमें जनन कोशिका पाई जाती है।
- (2) इसमें कायिक एवं जनन कोशिका दोनों होती है।
- (3) परागकण की जनन कोशिका तर्कुरूप होती है।
- (4) परागकण की जनन कोशिका से तीन नर युग्मक बनते हैं।

Options:-

.1, Option ID :- 713,

. 2, Option ID :- 714,

. 3, Option ID :- 715,

. 4, Option ID :- 716,

Answer Given:- 4, Option ID : -716

Question ID:- 180

In which of the following plant endosperm is not completely used and remains present in mature seed ?

- (1) Peas
- (2) Castor
- (3) Ground nut
- (4) Beans

निम्नलिखित में से किस पौधे में एंडोस्पर्म का पूर्ण रूप से उपयोग नहीं होता है एवं विकसित बीज में उपस्थित होता है ?

- (1) मटर
- (2) अरण्डी
- (3) मूंगफली
- (4) फली

Options:-

.1, Option ID :- 717,

. 2, Option ID :- 718,

. 3, Option ID :- 719,

. 4, Option ID :- 720,

Answer Given:- 2, Option ID : -718

Question ID:- 181

Which of the following is diploid in case of human spermatogenesis ?

- (1) Secondary spermatocyte
- (2) Spermatids
- (3) Sertoli cells
- (4) Spermatozoa

मानव स्पर्मेटोजेनेसिस के लिए निम्नलिखित में से क्या द्विगुणित होता है ?

- (1) द्वितीयक स्पर्मेटोसाइट
- (2) स्पर्मेटिड
- (3) सर्टोली कोशिकाएं
- (4) स्पर्मेटोजोआ

Options:-

.1, Option ID :- 721,

. 2, Option ID :- 722,

. 3, Option ID :- 723,

. 4, Option ID :- 724,

Answer Given:- 3, Option ID : -723

Question ID:- 182

Level of which of the following hormone does not remain at its peak level at the time of ovulation in human female ?

- (1) Follicle stimulating hormone
- (2) Leutinizing hormone
- (3) Progesterone
- (4) Estrogen

मानव मादा में अंडोत्सर्ग के समय किस हॉर्मोन का स्तर अपने सर्वोच्च स्तर पर नहीं रहता है ?

- (1) फॉलिकुल उत्तेजक हॉर्मोन
- (2) ल्युटिनाइजिंग हॉर्मोन
- (3) प्रोजेस्टेरोन
- (4) एस्ट्रोजन

Options:-

• 1, Option ID :- 725,

• 2, Option ID :- 726,

• 3, Option ID :- 727,

• 4, Option ID :- 728,

Answer Given:- 3, Option ID : -727

Question ID:- 183

Match the cell organelles in **column - I** with their functions in **column - II**.

Column - I

Column - II

- | | |
|------------------|--|
| (A) Lysosomes | (i) 'Power houses' of the cell that stores & releases energy |
| (B) Mitochondria | (ii) Store nutrients and water |
| (C) Cell wall | (iii) Digestive bags which fight against infection inside the cell |
| (D) Ribosomes | (iv) Help in protein synthesis |
| (E) Vacuoles | (v) Providing protection and rigidity to the cell |

- (1) (A)-(iv), (B)-(iii), (C)-(v), (D)-(i), (E)-(ii)
- (2) (A)-(iii), (B)-(i), (C)-(v), (D)-(iv), (E)-(ii)
- (3) (A)-(iv), (B)-(i), (C)-(v), (D)-(ii), (E)-(iii)
- (4) (A)-(ii), (B)-(iii), (C)-(iv), (D)-(i), (E)-(v)

स्तंभ-I में उल्लिखित कोशिका अंगकों का स्तंभ-II में दिए गए उनके कार्य से मिलान कीजिए :

स्तंभ-I	स्तंभ-II
(A) लाइसोसोम	(i) कोशिका का शक्तिगृह जहां ऊर्जा का संचय और निर्गम होता है
(B) माइटोकॉन्ड्रिया	(ii) पोषक तत्व और जल का संचय करता है
(C) कोशिकाभित्ति	(iii) पाचन थैली जो कोशिका के भीतर संक्रमण से लड़ती है।
(D) राइबोसोम	(iv) प्रोटीन संश्लेषण में सहायक होता है।
(E) रसधानी	(v) कोशिका को सुरक्षा और दृढ़ता प्रदान करता है।

(1) (A)-(iv), (B)-(iii), (C)-(v), (D)-(i), (E)-(ii)
(2) (A)-(iii), (B)-(i), (C)-(v), (D)-(iv), (E)-(ii)
(3) (A)-(iv), (B)-(i), (C)-(v), (D)-(ii), (E)-(iii)
(4) (A)-(ii), (B)-(iii), (C)-(iv), (D)-(i), (E)-(v)

Options:-

.1, Option ID :- 729,

. 2, Option ID :- 730,

. 3, Option ID :- 731,

. 4, Option ID :- 732,

Answer Given:- 2, Option ID :- 730

Question ID:- 184

Select the correct statements about Rough Endoplasmic Reticulum (RER) among the following :

- (A) Helps in lipid synthesis.
(B) Ribosomes are attached to its surface.
(C) Situated near the plasma membrane.
- (1) (A) and (B)
(2) (A) only
(3) (B) and (C)
(4) (B) only

विषम अंतर्द्रव्यी जालिका [रफ एंडोप्लाज्मिक रेटिकुलम (आरईआर)] के बारे में निम्नांकित में से सही कथन चुनिए :

- (A) यह लिपिड संश्लेषण में सहायक होता है।
(B) राइबोसोम पृष्ठ से संबद्ध होते हैं।
(C) यह प्लाज्मा झिल्ली के समीप स्थित होता है।
- (1) (A) और (B)
(2) केवल (A)
(3) (B) और (C)
(4) केवल (B)

Options:-

.1, Option ID :- 733,

- 2, Option ID :- 734,
 - 3, Option ID :- 735,
 - 4, Option ID :- 736,
- Answer Given:- 4, Option ID : -736

Question ID:- 185

Which of the following statements about Pteridophytes is **not correct** ?

- (1) They are seedless plants.
- (2) Flowers are the reproductive organs.
- (3) Plant body is differentiated into root, stem and leaves.
- (4) They have specialised tissue for conduction of water.

टेरिडोफाइट के बारे में निम्नांकित में से कौन सा कथन **सही नहीं** है ?

- (1) ये बीजरहित पादप होते हैं।
- (2) पुष्प जनन अंग है।
- (3) पादप को जड़, तना और पत्तियों में विभेदीकृत किया जाता है।
- (4) जल के संवहन के लिए इसमें विशेषीकृत ऊतक होता है।

Options:-

- 1, Option ID :- 737,
 - 2, Option ID :- 738,
 - 3, Option ID :- 739,
 - 4, Option ID :- 740,
- Answer Given:- 2, Option ID : -738

Question ID:- 186

In which of the following forms do the most plants absorb nitrogen ?

- (A) Proteins
 - (B) Nitrates and nitrites
 - (C) Urea
 - (D) Atmospheric nitrogen
- (1) (A) and (B)
 - (2) (B) and (C)
 - (3) (C) and (D)
 - (4) (D) only

अधिकांश पादप निम्नांकित में से किस रूप में नाइट्रोजन का अवशोषण करते हैं ?

- (A) प्रोटीन
- (B) नाइट्रेट और नाइट्राइट
- (C) यूरिया
- (D) वायुमंडलीय नाइट्रोजन

- (1) (A) और (B)
- (2) (B) और (C)
- (3) (C) और (D)
- (4) केवल (D)

Options:-

.1, Option ID :- 741,

. 2, Option ID :- 742,

. 3, Option ID :- 743,

. 4, Option ID :- 744,

Answer Given:- 2, Option ID : -742

Question ID:- 187

Read the following statements and select the correct option.

Assertion (A) : Rate of breathing in aquatic animals is much faster than that seen in terrestrial organisms.

Reason (R) : Aquatic organisms like fishes obtain oxygen in the dissolved state from water.

- (1) Both (A) and (R) are true and (R) is the correct explanation of (A).
- (2) Both (A) and (R) are true but (R) is not the correct explanation of (A).
- (3) (A) is true but (R) is false.
- (4) (A) is false but (R) true.

निम्नलिखित कथनों को पढ़िए और सही विकल्प चुनिए :

अभिकथन (A) : जलीय जीवों में श्वसन की दर पार्थिव जीवों की तुलना में बहुत अधिक तेज देखी गई है।

कारण (R) : जलीय जीव जैसे मछलियां जल से घुलनशील अवस्था में ऑक्सीजन ग्रहण करती हैं।

- (1) (A) और (R) दोनों सही हैं, और (R), (A) की सही व्याख्या करता है।
- (2) (A) और (R) दोनों सही हैं, किन्तु (R), (A) की सही व्याख्या नहीं करता है।
- (3) (A) सही है, परन्तु (R) गलत है।
- (4) (A) गलत है, परन्तु (R) सही है।

Options:-

.1, Option ID :- 745,

. 2, Option ID :- 746,

. 3, Option ID :- 747,

. 4, Option ID :- 748,

Answer Given:- 1, Option ID : -745

Question ID:- 188

Which of the following turns the pressure variations from sound waves into electrical signals in the inner part of the ear ?

- (1) Eardrum
- (2) Cochlea
- (3) Anvil
- (4) Pinna

निम्नलिखित में से कौन कर्ण (कान) के आंतरिक भाग में ध्वनि तरंगों के दाब विचरण को विद्युतीय संकेतक में परिवर्तित करता है ?

- (1) कर्ण पटल
- (2) कर्णावर्त
- (3) निहाई
- (4) कर्णपालि

Options:-

• 1, Option ID :- 749,

• 2, Option ID :- 750,

• 3, Option ID :- 751,

• 4, Option ID :- 752,

Answer Given:- 2, Option ID : -750

Question ID:- 189

Read the statements below :

- (A) All bacteria are unicellular.
- (B) All protozoans are unicellular.
- (C) All fungi are unicellular.

Which of the above statements is/are correct ?

- (1) Only (A)
- (2) (A) and (C)
- (3) (A) and (B)
- (4) (B) and (C)

नीचे दिए गए कथनों को पढ़िए :

- (A) सभी जीवाणु एक कोशिकीय होते हैं।
 - (B) सभी प्रोटोजोआ एक कोशिकीय होते हैं।
 - (C) सभी कवक एक कोशिकीय होते हैं।
- उपर्युक्त में से कौन सा/से कथन सही है/हैं ?

- (1) केवल (A)
- (2) (A) और (C)
- (3) (A) और (B)
- (4) (B) और (C)

Options:-

• 1, Option ID :- 753,

• 2, Option ID :- 754,

• 3, Option ID :- 755,

• 4, Option ID :- 756,

Answer Given:- 3, Option ID : -755

Question ID:- 190

Which of the following statements is/are true for flowers ?

- (A) Flowers are the sexual reproductive organs.
- (B) Flowers are always bisexual.
- (C) After fertilization, flowers give rise to fruits.

- (1) (A) and (B)
- (2) (A) and (C)
- (3) (B) and (C)
- (4) Only (A)

Adda247

पुष्प के संबंध में निम्नलिखित में से कौन सा/से कथन सही है/हैं ?

- (A) पुष्प लैंगिक जनन के अंग हैं।
- (B) पुष्प सदैव उभयलिंगी होते हैं।
- (C) निषेचन के पश्चात् पुष्प में फल उत्पन्न होते हैं।

विकल्प :

- (1) (A) और (B)
- (2) (A) और (C)
- (3) (B) और (C)
- (4) केवल (A)

Options:-

• 1, Option ID :- 757,

• 2, Option ID :- 758,

• 3, Option ID :- 759,

